

О Вогонь Орлиної Ради

СКОБ!

ГОТУЙСЬ!

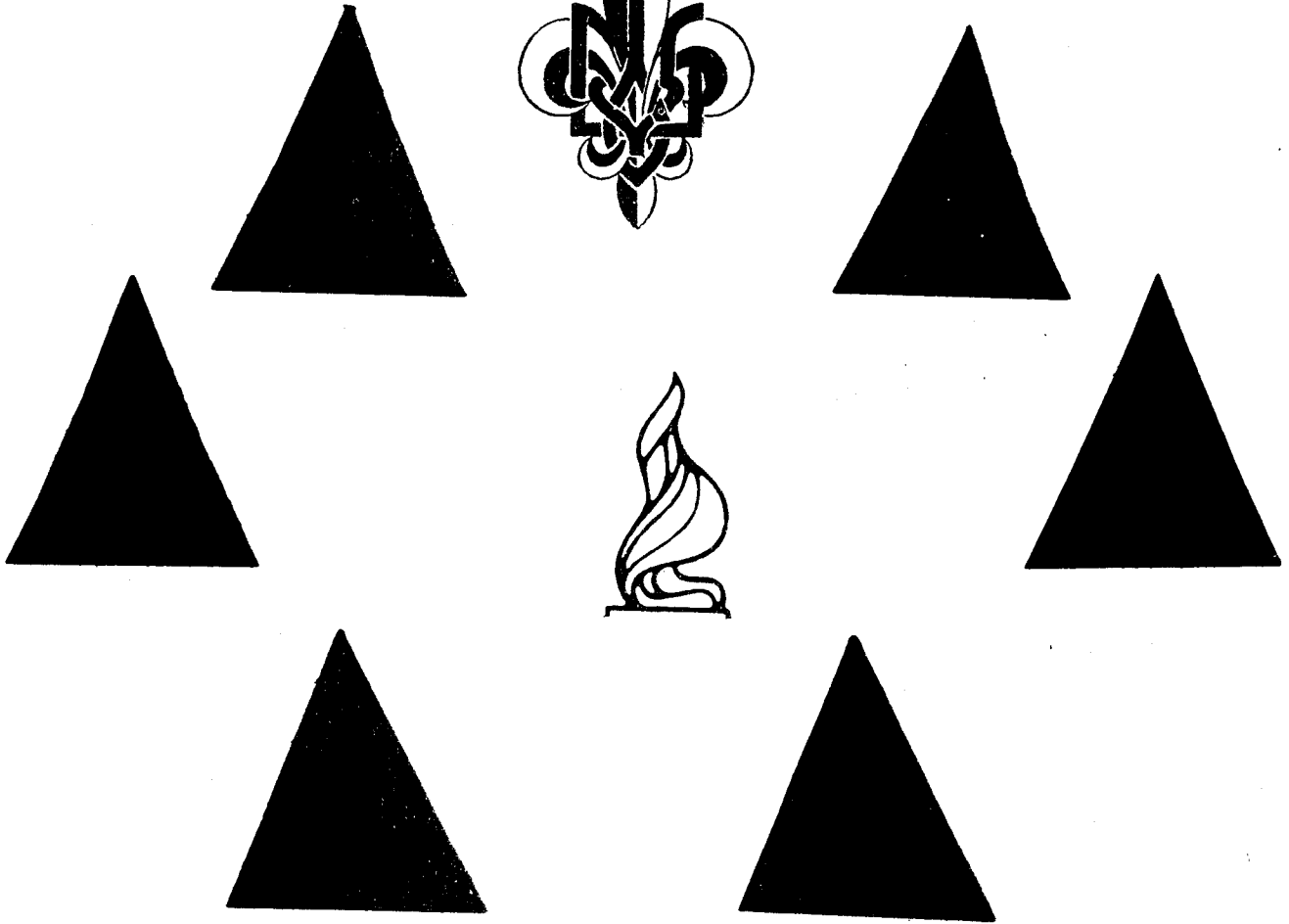

Дружній Привіт
ЛІТНІМ ТАБОРАМ



В О Г О Н Ь
О Р Л И Н О Ї Р А Д И
Ч: 19.

З М І С Т:

Пл.сен. Е. ГОЙДИШ:	Організація життя в літньому таборі
Пл.сен. Л. ХРАПЛИВА:	Табори і ... українознавство
Сірий Орел ЕВГЕН:	Новацький змаг
Сірий Орел НАДЯ:	Виховна література на новацькому таборі/ <u>УВАГА:</u> докін- чення статті на обкладинці/ Яку вартість для дітей мають відзнаки таборів?
Пл.сен. Т. САМОТУЛКА:	Що таке новацький табір?
Сірий Орел НАДЯ:	Стережіться отруйних рослин! Святоіванські огники
х х х	Про малого паровозика "Чух-чух"
Софія РУСОВА:	У пасіці
Роман ЗАВАДОВИЧ:	Червоніють ягідки
= = =	Куток новацьких ігор
= = =	Новацькі пісні
Федір Гай-Гаєвський:	Друзі
Сірий Орел Денис:	Майстрування
= = =	Літне небо

=====
Н а п р а в а х р у к о п и с у - В і д б и т о 350 п р и м.
Р и с у н к и: Сірі Орли НАДЯ - ЕВГЕН; Технічне виконання: Сірий Орел ТИМІШ
Брошурування числа виконали Члениці Куреня УПС "В Е Р Х О В И Н К И".
=====

Адреса Редакції
Пл.сен. Надя КУЛИНИЧ
101 St. Marks Place
New York 3, New York

/ЧЕРВЕНЬ 1958/

Адреса Адміністрації:
Пл.сен. Леся ЮЗЕНІВ
273 East 3rd Street
New York 9, New York

COPYRIGHT by Ukrainian Youth Organization "PLAST"
144 S e c o n d A v e, New York 3, N. Y.

Printed in U. S. A.

Вогонь Орлиної Руди

КРУГ БРАТЧИКІВ І СЕСТРИЧОК



Новацький Табір = Іст Четрем у літі 1956 року.

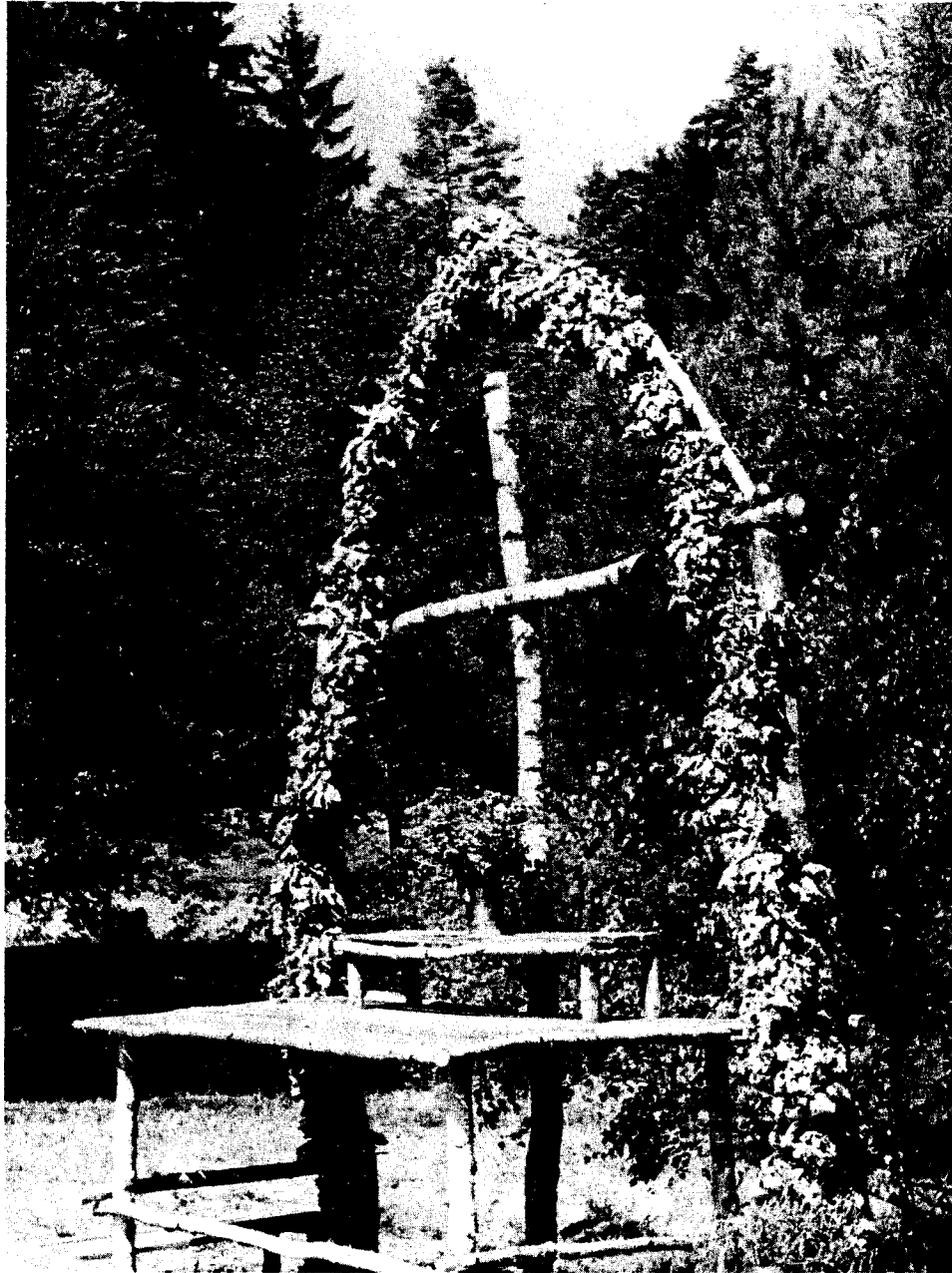

Пл.сен. Евстахія ГОЙДИШ

ОРГАНІЗАЦІЯ ЖИТТЯ В ЛІТНОМУ ТАБОРІ

За кілька тижнів, а дехто вже й за декільки днів покине душе, задимлене місто, щоб опинитись у пластовому таборі. В багатьох уже готові наплечники, валізки, таборово-спортовий виряд і здавалося б все вповні готове, - тільки виїздити. Одні з нас, будуть в команді табору, інші членами булави, а ще інші сестричками - чи братчиками виховниками-інструкторами. Здавалось би отже, що всі вже турботи поза нами: програма табору готова, її підготував командант із досвідченими виховниками, а там - життя табору якось уложиться само, коби тільки щасливо приїхати.

Автім, чи це вже в с е?

Не сумніваємося, що ці приготування є дійсно важливі, але б р а - к у є нам чи не найважливішого. Ми мусимо перед виїздом на табори поставити до себе самих кілька питань, а саме:

За чим ми їдемо на табір?

Яка наша роля і місце в таборі?

Що ми хочемо досягнути нашою працею в таборі?

Чи ми свідомі цього, які ждуть нас обов'язки?

Чи ми приготовані, щоби направити всі ті недомогання, що були в минулому році, щоб успіх цьогорічного табору був найкращий?

У короткій гутірці хочу поділитися моїм таборовим досвідом і перейти по черзі ділянки таборового життя, його команду, булаву й учасників, щоб Ви, Дорогі Пластові Друзі, що їдете цього року організувати - проводити пластові табори прочитали і призадумалися самі поодинокі й в гурті таборових співробітників.

П р о в і д табору творить к о м а н д а й б у л а в а. В склад команди входять: командант, бунчужний, духовник і лікар табору.

Хто може вести табір як к о м а н д а н т? Зразу ж насувається нам відповідь, що командантом табору повинен бути досвідчений п л а с т у н - в и х о в н и к активний у виховній праці. Не вистане бути тільки довголітнім пластуном-пластункою, треба бути в и х о в н и к о м зі всіма притаманними до цього добрими прикметами. Треба мати за собою досвід із кількох таборів у праці в характері виховника, брати участь у таборовому житті, збагнути всесторонню цілість таборових проблем, розуміти всі добрі сторінки й бачити теж нелюдики, а тоді піднятися цього важливого й відповідального обов'язку.

КОМАНДАНТ табору - повинен бути пл. сеніор з пластовим і життєвим досвідом, що не тільки знає пластовий закон, але стосує його в своєму житті. Він мусить бути психолог, бо тої прикмети не буде можливе для нього пізнання душі дитини, - він теж і добрий педагог, що має вироблений метод та творчий спосіб передавати це, що сам вміє і хочі інших навчити.

Командант це людина добра й лагідна хоч строга й консеквентна. Можна бути лагідним і погідної вдачі, але zarazом строгим і вимагаючим. Він мусить бути людиною глибоких релігійних і моральних засад, на яких базується його характер і дбає, щоб ці засади панували в цілому таборі.

Командант табору мусить бути все справедливий у відношенні як до своїх співробітників так і до всіх учасників табору, він не може керу-

ватись ніякими симпатіями, знайомствами, спорідненням чи впливовими людьми. Він повинен бути зразковим пластуном, що користується як внутрі Пласту так і назовні загальною пошаною і довірям.

Одночасно командант табору це старший пластовий друг, що розуміє і знає молодь, вміє вжитися в її радощі й смутки, знає, що кожна молода людина має додатні прикмети, що їх треба закріплювати збільшати, як теж і відемні, котрі муситься нівелювати; він вміє відповідно до цього підійти.

Командант табору надає характер й обличчя таборові, його зрівноважена, спокійна й погідна вдача впливає на радісний і спокійний настрій як булави так і учасників. Його виrozumіння й доброта прикрашуватимуть сірі будні таборової діяльності, він потрапить не одні важкі хвилини зробити легкими, а сумні - радісними. Він має створити атмосферу правдивої пластової дружби між своїми співробітниками, як теж виховників і учасників, спіраючись на взаїмному довірі, уважливості й пошані до себе.

Тому командант мусить вимагати в першу чергу в і д с е б е як найбільше і теж якнайбільше дати зі себе співробітникам і цілому таборові. Він стоїть теж на сторожі доброї opinii своїх пластових виховників слідкуючи за тим, щоб ніхто не посмів підважувати їх доброго пластового імени.

Такого команданта, що з'єднає собі любов і пошану виховників і учасників не треба буде боятися - а шанувати, поважати й любити. Він кожної хвилини буде знати все про цілість табору, про стан і працю кожної частини й цілоти, бо він має бути основно обізнаний в загальному й подрібно з виховним пляном, вміє реалізувати таборову програму, слідкуючи за її успішністю і ррзвитком, а коли завважить недоліки в програмі чи її переведенні вміє негайними заходами спрямувати її на правильну дорогу.

Він має створити атмосферу радісних переживань на таборі для своїх співробітників і всіх учасників, що залишила б у них незатерні й незабутні враження і споними з побуту на таборі. Тоді члени булави й учасники будуть мріяти про чергові табори, про радісні хвилини, що їх спільно переживали в літньому таборі та про практичний вишкіл, що його здобули саме на таборі, що їх не поміняли б вони за ніякі відпочинкові оселі чи інші вакаційні приємності.

Врешті командант табору повинен ^{мати} організаційно-адміністраційні здібності; він являється предстаником табору до Таборової Комісії і Управи. Він мусить робити замітки відносно стану й гігієни таборових приміщень, устаткування, потрібного допоміжного приладдя для діяльності табору тощо. Він дає оцінку праці членам своєї булави та кожному учасникові зокрема під час закінчення табору, кваліфікуючи одних за їхню працю і її виховні висліди з учасниками, як теж учасників ставить оцінку за їхню поведінку, здобуті знання під час побуту в таборі. Він нав'язує контакт з батьками дітей, відбуває з ними розмови про їхніх дітей та їх успіхи, ділиться із заввагми про це. Він збирає прихильні відгуки батьків про табір, особливе для звідомлень в пресі, що інформували б ширші громадські круги про табір, та ширили добру славу про таборову виховну роботу.

Вкінці, якщо на одному терені є табори обох пластових уладів новацький і юнацький то обі команди повинні жити дружно, собі взаїмно помагати, час до часу запрошувати одні других на ватри, спортові гри тощо. Досвід показує, що коли учасники новацького табору запрошені на ватру до юнацького табору, тоді треба теж і відповідно приготувати й провірити програму, доступну для дітей, особливо веселі юнацькі ватри цього потребують.

Відчувається деколи брак дружного відношення між юнацькими і новацькими виховниками. Останньо прийнявся до юнацьких впорядників у таборах термін "і н с т р у к т о р и", що раніше його мали тільки дійсні спеціалісти окремих ділянок, спорту, піонірки тощо. Новацькі ж виховники це ті с і р і сестрички й братчики, що їхня важлива праця не в шумних титулах, що її треба б особливе цінити. Взаїмне дружне відношення, правдиво шире, пластова тут потрібне й крайня пора в тому напрямі почати діяти.

Все це так мовити б основна характеристика команданта табору, що одначе не була б вона повна, коли б не додати різних ще практичних ділянок.

Ото ж командант виготовлює загальний план табору як теж як теж п о д р і б н у програму всіх ділянок таборових занять, що їх має табор провести на протязі тревання. Укладати цей план треба ще до виїзду, маючи дані про кількість учасників, їх вік, дотеперішній новацько-пластовий вишкіл, знаючи який матеріял проб і вмілостей треба для них готовити, які для цього були б потрібні матеріяли, приладдя і вишколені виховники. Ото ж такі справи як відповідна хочби невелика бібліотека для дітей, окремі книжки з матеріялами для виховників, прибори до забав, гор, письмове приладдя - папір, олівці і т.д. - це справи про які командант не може забути, і якщо їх доручить іншим скомплектувати, сам одначе провірить, щоб нічого не призабулось.

На таборі командант веде якнайточніший щ о д е н н и к, у ньому короткими новатками реєструє всі помічення особливе до поступів у виконуваний праці. Це дуже потрібне особливе коли прийдеться опісля скласти письмовий звіт з проведення табору, оцінки співробітників і учасників.

БУНЧУЖНИЙ - це права рука команданта, це старший пластун, чи пластунка з гарною пластовою поставою як дүховою так фізичною, що в очах виховників і учасників повинен бути зразком пластуна. Життєрадісність, обов'язковість, точність, зручність, бистрість, відвага, добрий пластовий, зокрема практичний таборовий вишкіл, це прикмети, що мають ціхувати бунчужного. Під його рукою табір має бути здисциплінований, одержати правдиве обличчя пластового табору, а не незорганізованої вакаційної групи. Деколи помітне на тому пості, що його можна б окреслити терміном "к а п р а л ь е т в о", що деколи грішать ним і впорядники. У новацтві впоряд має бути тільки засобом і не переступати межі "забави в військo", що мусить закінчитися тоді, коли перестає бути "забавою".

Ролі **ДУХОВНИКА** й **ЛІКАРА** в таборі занадто виразні, щоб потребували обговорення. Ідеалом було би, щоб на цих постах були пластуни. З ними повинен командант робити часті конференції для спільного обговорення окремих таборових справ. Їхні звідомлення, побажання та пропозиції включає командант до свого загального звіту.

ГОЛОВНИЙ ВИХОВНИК. У більших таборах при сотні дітей повинен бути теж пост головного виховника. На це надається особливе пл. сеніор педагог, що його обов'язком була б допомога впорядникам у проведенні їхньої виховної програми з дітьми. Підбирання матеріялів для впорядників, проведення окремих спільних розповідей для більших груп, підготовка до імпрез, виступів, ватер - вогників, газетка табору і т.п. це все дає аж надто багато можливостей для праці головного виховника. Пост цей з великим успіхом практиковано в новацьких таборах на рідніх землях.

БУЛАВА - це впорядники - інструктори - братчики - сестрички. Немає кращої школи, як поїхати на табір в характері друга - братчика - чи сестрички. Але тут одне велике застереження. На табір не повинні їхати ці, що самі не є виховані та які не мають ніякої вродженої диспозиції бути пластовими виховниками.

П и с а р має дуже важливе завдання на таборі. В його руках зосереджується ціла адміністрація таборового життя. Він провадить картотеку, листування з батьками, з іншими таборами, з пластовим провідом, пресою. Він пише накази, веде точні реєстри здавання проб, іспитів вмілості, пластових чи новацьких змагів. Він провадить книгу гостей, відвідувачів табору, в окремому записникові утревальє історію табору, тощо.

Він дбає про таборову газетку /якщо немає головного виховника/, провадить хроніку табору /якщо немає окремого виховника/. Зокрема в новацьких таборах писар провадить особисту грошеву касу дітей, що їм батьки зложили гроші на дрібні витрати. Він провадить теж збіркову акцію т.зв. "д і т и д і т я м", що її так гарно започатковано на минулорічних таборах.

Писар нав'язує зв'язки з пресою і дає її представникам інформації про таборове життя. Він дбає про те, щоб зберегти для архівних матеріалів всі фотографії, що їх хтонебудь виконує на таборі. З правила треба домогтися, щоби всі особи, що фотографують на таборі зобов'язалися прислати по однійвідбитці для пластового архіву. Тому треба всіх, що фотографують в таборі про це просити та віднотувати прізвище й точну адресу осіб що фотографували, щоб пригадати це зобов'язання, якщо б вони знімок не надіслали самі.

Писар зберігає всі вістки, що появилися про табір в пресі, він теж наглядає про те, щоби всі відвідувачі табору вписали свої враження про табір до книги відвідувань, /якщо немає окремого хронікаря/.

Дуже потрібний на таборі х р о н і к а р, що співпрацює з писарем. Він провадить хроніку табору, збирає цікавіші статті для табової газетки - провадив би точно реєстр відвідуючих і їх враження із табору, він утрвалював би життя табору на фільмі, збирав би світлинки від усіх, що фотографують на таборі, збирав би всякі матеріали архівно-музейного характеру. Вони оба з писарем мають собі в тому ділі помагати та себе доповнювати.

А тепер про в и х о в н и к і в. Ось перед нами гурт дітей, розгублених, малих, що може вперше покинули батьківський дім. Туга за батьками, відтак чуже оточення на більших із них робить величезне враження. Вони чуються безпорадно, самотні й якби покривджені долею, що загнала їх сюди, до табору. Вони шукають якогось захисту, когось хто міг би заслупити їм їхню хатню атмосферу, батька й матір.

І саме такими вони хочуть знайти б р а т ч и к і в і с е с т р и ч о к. І чи не почесне завдання само впихається нам у руки? Стати їм правдивими пластовими друзями, братчиками й сестричками.

Бувають вправді діти на котрих треба звернути особливу увагу. Є діти т я ж к і до в е д е н н я - такі, що залюбки говорять неправду, не вміють жити в гурті, скаржать на других, до пересадки розпечені, зовсім не самостійні, не навчені до найзвичайнішого порядку у складанні своїх власних речей, одежі, черевиків - тощо, а навіть і такі, що не знають різниці між своїм та чужим. Вони вимагають спеціальної дбайливої опіки, терпеливого підходу, й відповідного виховного методу в поступованні з ними і тим більша буде заслуга виховника, коли вдасться йому вилікувати невідповідні прикмети, вглянувши в оту приватну сторінку життя і ціле тло, що в ньому зростала й розвивалася дитина та направити її на властиві життєві рейки.

Ото ж новак чи новачка це не листок паперу, що на ньому зголошене прізвище й ім'я, це не порядкова число під яким вони зголошені, а жива істота з усіма притаманними їй вікові прикметами, нахилами, вразлива, може й деколи превразливлена, з якою нам прийдеться продовж табору співжити, працювати й діяти виховно так, щоб її закріпити ідею Пласту сперту на дружбі й лицарському відношенні до молодших і слабших. Тому то виховник мусить бути передусім добрий, тактовний, врозумілий терпеливий і справедливий.

Для такої праці виховник мусить мати потрібне знання, перейти відповідний вишкіл та в нього мусить бути бажання те знання і досвід збагачувати та теж, як це здобує знання і досвід передавати дітям, щоб досягнути намічену ціль. Треба вчутися в дитяче світовідчування, разом з дітьми бавитися, переводити гри, разом радіти успіхами виграного

змагу - ігри, разом прямувати до крадих досягнень, хоча б вони і були на дитячому рівні.

Може не раз новацькому виховникові приходить ся почувти від його пластових друзів, що пора йому покинути новацтво і дитячі гри та взятися за "серйозну" працю з юнацтвом. Чомусь покутує у нас така думка, що виховна праця в новацтві повинна бути відскочнею для праці в юнацтві. Тимчасом немає "більш серйозної праці" як саме новацька виховна діяльність, хоч вона проводиться методом забави чи гри. Роля новацького виховника, його виховна мета, є такаж п о в н о ц і н н а і к о н е ч н а як праця виховника в юнацтві. Обезцінюючи і понижуючи місце новацького виховника, його значення, завдання в цілій системі пластового виховання, наносимо тільки шкоду пластовій справі в цілому.

Новачата добачують у своїх виховниках - братчиках чи сестричках ідеальний зразок до наслідування. І тому виховникам треба бути свідомим тих вимог, щоб стати ідеалом для своїх вихованків не тільки на час кількох тижнів таборування, але й для цілого пластування у майбутньому впродовж всіх щаблів новацької і юнацької чи старшопластунської служби. Годі тут в коротких словах охопити всі ці вимоги, вони не є легкі. Їх вичислювання могло б навіть захитати у совісних виховників деколи віру чи вони таким вимогам і д е а л у зможуть відповісти. У таких випадках треба нам усім пригадати собі ті постаті наших виховників, з новацьких чи юнацьких часів, що повсякчас сотались у нас незабутніми, дорогими, що їм ми завдячуємо наші найкращі часи пластових переживань, поривів і досягнень.

Кінчаючи цю гутірку кличу до всіх ПОДРУГ і ДРУЗІВ Командантів, Булавних і Виховників, усіх цьогорічних таборів

ГАРНОГО, ЗДОРОВОГО, ЩАСЛИВОГО,
ПРАВДИВОГО ПЛАСТОВОГО Т А Б О Р У В А Н Н Я!

--:--:--:--:--:--:--:--:--:--

Пл.сен. Леся ХРАПЛИВА

ТАБОРИ і ... УКРАЇНОЗНАВСТВО

Три ... крапки в наголовку підтверджують здивування не одного братчика чи сестрички. Здивування а то й острах. Це ж табори, вакації, прогулянки, річка - басейн, а тут щось пахне наче школою!

І це не лиш так видається декому - я таки хочу говорити про школу - але /заспокійтеся!/ не в таборі, а після нього.

Т а б і р - час розваги та збільшення фізичних зусиль для дитини - новака. Але не забудьмо, що в той час, коли дитина "розрухана" фізично, підбадьорена, зацікавлена всіми тими "чарами", що нежданно діються кожного дня, вона буде і більше податлива на деякі правди, що їх дома може не так легко сприйняти б. Так, як в товаристві, у таборівій ідальні проковтне горло не одну страву, що дома стала б причиною плачу й непослуху, можливо навіть із закінченням - карою в кутку.

Тому не можемо прогавити цієї нагоди побуту дітей у таборах, щоб порушити таку незвичайно важливу справу, як навчання українознавства для новаків.

Не можна казати, що досі ця ділянка була зовсім занедбана. Багато новачат з ініціативи батьків учає на Курси Українознавства. Але далеко не всі. І мало ще підчеркається, що участь у Курсах Українознавства - це почесне завдання якраз їх, - новаків. А часто, на жаль, в розподілі цього мінімального, вільного часу, що його мають новачата, учитель та братчик стають противниками.

Крайова Пластова Старшина на ЗДА унормувала ці питання окремим обіжником та є необхідним, щоб усі виховники з ним познайомилися. Але сила обіжника не в його словах, але в тому, як глибоко западуть вони у свідомість пластунів. Обіжник цей зобов'язує від нового шкільного року, але вже при нагоді літніх таборів повинна пройти психологічна підготовка, щоб його перевести в життя.

- Ігор написав так гарно допис у таборівій хроніці! Дуже гарно і без одної помилки! А де це він навчився так гарно писати!

- Бачите Ігор ходить на Курси Українознавства! А хто ще ходить?

- А ти ні?

- Чому ні?

- Кажеш, що мусиш бавитися?

- А думаєш, що Ігор не хоче бавитися? А таки вмів знайти час, як правдивий новак!

- А ти кажеш, що тебе батьки не пускали б? А ти хіба їх просив? Дуже просив? Так, як просив би про нову забавку, чи про дозвіл їхати в табір? Спробуй, а тоді побачиш!

Кожна гра, огник, змаг чи свобідна гутірка в час прогулянки дає нагоду показати дітям, наскільки кращі ті новаци, що вивчають систематично українознавство. Неважко доказати те, що правдиве. Треба лиш доброї волі з боку виховників. Нехай діти сприймуть цю нову постанову не як немилий обов'язок, а як радісну можливість ще повнішого новакування.

Із батьками є нагода про ці теми говорити - з тими батьками, що такі невловимі протягом цілого року. Тут їх діти під нашою опікою а тому й будуть вони уважливіші до наших вказівок.

Словом - можливостей багато. Треба їх лиш вміло використати - бо справа важлива та болюча.

Хочемо виховати доброго новака - то без помочі у к р а ї н с ь к о ї ш к о л и того не осягнемо.

Сірий Орел Е В Г Е Н.

Н О В А Ц Ь К И Й З М А Г

Новацький змаг це рід заняття, що його вживаємо для перевірки знання новаків. Такий змаг можемо переводити на закінчення проби або вмілості, на закінчення змагань в рою чи гнізді, з нагоди річниць Листопадового Зриву, Свята Юрія, або просто для перевірки знання новаків.

Щоби перевірити знання новаків переводимо змаг дома що три місяці, на таборі кожного тижня. Такий новацький змаг можна перевести тільки в терені /на прогульці чи на таборі/ його не можна переводити в домівці, бо тоді він тратить весь ефект і перестав бути змагом а стає іспитом. Зноваж іспитів в новацтві зовсім немає.

Змаг з новачками треба підготувати заздалегідь. Перш за все виховник, що його хоче перевести мусит написати програму змагу, виписуючи точно всі питання, що їх виховники мають питати новаків на поодиноких пунктах.

З практичного боку число пунктів залежить від кількості виховників, що можуть допомогти даний змаг перевести, і вони по одному стають на кожному з провірних пунктів. З огляду на коротку трасу, число пунктів не повинно бути велике так, щоб поміж пунктами було досить місця на знакування. До проби практичним показалися змаги з 3-5 пунктами; менше число пунктів робить змаг за тяжким та перевтомлює дітей /і виховників/, а більше число пунктів дуже роздрібнює питання.

Коли ми маємо вже число пунктів, тоді розділяємо всі вимоги /на пр. до проби, коли змаг є на закінчення проби/ та всі пункти так, щоб тяжкий і легкий пункти зі собою чергувалися. Потім всі вимоги ми перемінюємо на питання і встановлюємо систему точкування, тобто яке найбільше число точок, що їх новак може здобути на кожному пункті, скільки всіх точок може здобути на цілому змагу та скільки точок є перехідними. Новак, що здобуде менше точок, як перехідна кількість - змагу не пройшов /за перехідні беремо звичайно половину всіх точок можливих/. Ми однак повинні уникати таких випадків, допускаючи до проби лише тих новаків, що до яких ми є певні, що вони знають все задовільно, щоб перейти змаг.

При писанні програми змагу ми мусимо устійнити, яку форму змагу ми будемо вживати. Для цього, між іншим, потрібне загальне знання терену, на якому думаємо перевести змаг. Коли сама траса може бути пряма, або хвилюватися, сам змаг може мати форму замкненого кола, або мати початок і кінець. В цій другій формі змаг мусить мати вихідний пункт, звідки новаци виходили б та кінцевий пункт, де новаци сходилися б після закінчення змагу. Братчики на тих двох пунктах мусять дітей забавляти легкими грами, які дітей не мучили б, для відпруження.

Ця форма є добра тоді, коли ми маємо більше виховників згд., як в цьому випадку два виховники не беруть участі в перевірці знання новаків. Коли ж траса має форму замкненого кола /тоді вихідний пункт є рівночасно кінцевим/, то тільки один виховник бавиться із новачками. Якщо будемо мати лиш стільки виховників, скільки пунктів, тоді не будемо мати нікого для обсадження спільного - вихідного й кінцевого пункту. В такому випадку, перед початком змагу кожний виховник бере зі собою однакову кількість новаків і йде на свій пункт. Тут на знак свистком гніздового він перепитує їх та пускає дальше за знаками, - поодинокю чи гуртом /це залежить від змагу/. Для цієї форми змагу, кінець змагу є тоді коли новаци повернуться до того самого виховника від якого вийшли. Така форма змагу забирає найменше часу, але за те найкраще надається на змаг, де новаци йдуть від пункту групами /роями/. В змагу із вихідним пунктом, без огляду на те чи змаг має форму круга чи є прямим, виховник на вихідному пункті висилає новаків поодинокю або групами що кілька хвилин. Такий змаг триває тоді довше.

Якщо ми переводимо перевірку проби, тоді змаг мусить бути індивідуальний і з точкуванням ми маємо дві можливості: 1/ виховник на пункті дістає список новаків з поданими над списком питаннями. Коли новак приходить і голоситься, виховник прдає питання за порядком записуючи точки під даним питанням напроти прізвища новака, - а по всіх питаннях він підсумовує всі точки. Новак носить зі собою картку на котрій записує знаки на землі. 2/ Новак приносить зі собою крім картки, де записує знаки також картку, де є його прізвище та зазначені числами окремі пункти. Виховник на провірному пункті має тільки питання зі зазначеними під кожним питанням точками. Ті точки новак може здобути, коли він відповість вповні на питання. Коли ж він відповість тільки частинно, дістає тільки частину точок.

Коли він не дасть відповіді, дістає "0". Отже коли новак голоситься на пункті, виховник дає питання, записує собі точки, відсумовує їх і тоді суму записує новакові на картці. Якщо новак приходять групами, тоді група носить зі собою список членів даної групи, де виховники на пунктах записують точки.

Коли новак бачить на своїй картці скільки він здобув точок /це є важне коли новак переходять змаг групами/ і має можливість порівняти їх з точками іншого новака, тоді трапляється, що він часто повертається назад на пункт зі скаргою, що він "замало дістав точок", бо мовляв, він "знав ліпше" як другий новак, і т.п. Виховникові тоді приходиться в'яснювати правильність оцінки та боронитись перед огірченням новака, що "братчик несправедливо давав точки". Щоби оминати цього найкраще вживати БУКВ замість ЧИСЕЛ. Кожний пункт дістає свої букви рівновартні числами від 1 до 5 так, що виховник на пункті не буде вживати чисел. Новак не знає чи він дістав за свою відповідь найбільше точок, чи zero і з цієї причини вже нема затримки.

При підборі питань треба їх так розділити на пункти, щоб на одних пунктах діти відповідали, а на інших щось практичного виконували. Ці пункти ми потім на змагу чергуємо, щоб діти мали всі після тяжкого пункту відпочинок. Мінусів ми не записуємо, бо кандидат на мінуси взагалі не повинен брати участі в змагу.

Точкувати найкраще так: за дуже добру відповідь - 3, за добру - 2, за слабу - 1, а коли немає відповіді - 0. Більше точок звичайно непрактичне при обрахуванні. Крім точок на пунктах ми додаємо ще 10 - 25 точок, які включають функції, що їх новак виконує дома чи на таборі, а це неможливо перевірити на змагу. Це особливе відноситься до змагу до проби, де на пр. замітання, чи стелення ліжка не маємо змоги перевірити на змагу, але про що може братчик найкраще сказати й оцінити на таборі або мама дома. Ці точки охоплюють також поведінку новака так на зайняттях як і після них. Сума всіх точок на змагу не мусить бути якраз постійно 100, а може бути менша.

Коли маємо готову програму змагу, тоді цей, що її укладав, іде в даний терен, щоб визначити трасу. Найкраще визначувати трасу того самого дня перед змагом, бо тоді є менша можливість, що знаки через ніч можуть бути частинно знищені. Дорога не повинна бути довша, як 1 кілометр /2/3 милі/, бо змаг не є для перевірки ходу, тільки знання. Парк чи ліс, куди б новак мали йти повинен мати стежки, бо це влегшить знакування. Де на має стежок знаки повинні бути дуже густо, щоб діти не заблудили. Малий відтинок траси може бути знакований розсипаною білою крейдою чи мукою, інший за шнурком, протягненим поміж деревами, але так, щоб стоячи на початку не можна було бачити кінця шнурка. Тут одначе треба бути обережним, бо хід за шнурком є зі заслониеними очима і тому шнурок мусить бути протягнутий в такому місці, де немає кущів чи низьких гілок, які могли б дітей /з прислониеними очима/ подрапати. Найкраще на початку й при кінці шнурка дати окремі пункти.

Третю пробу не можна провести в станицях, бо одною з вимог є новацький табір. Перед таборами не можна переводити цієї проби, бо тоді діти не мають що робити на таборі. Коли ж діти на таборі не підготовляють тої проби, тоді вони дуже нудяться. Тому не переводити змагу до проби перед таборами, як це дуже часто по осередкам практикується /звичайно на Свято Юрія/. Найкраще переводити змаг до проби зараз по таборах, бо підготовку до проби треба закінчити перед табором. Тоді здадуть пробу тільки ті, що не могли їхати на табір, а такі, що здали пробу на таборі, на змаг вже тоді не підуть.

Іменування з проголошенням висліду змагу можна провести зараз після змагу, але найкращий ефект мають іменування на ватрі. Знова ж

не практикується ватри зараз після змагу, бо це дало б дітям за багато вражень на один раз. Тому найкраще влаштувати ватру з іменування на слідуючий день. На таборі, коли змаг є вранці, маленька ватра є можлива тогож дня вечором.

Змаг є дуже гарним заняттям для новаків, тому докладаймо як найбільше зусиль про його переведенні, щоб він випав як найкраще. А це залежить виключно від нас - новацьких виховників.

ВИХОВНА ЛІТЕРАТУРА на НОВАЦЬКОМУ ТАБОРІ.

Кожний пластун чи пластунка, що ідуть на новацький табір повинні тямити, що це вимагає належної, дбайливої підготовки, бо табір це не ж а р т і не з а б а в а. Новацького табору не можна перебути грою в котика й мишку, чи казкою про ріпку або про золотий черевичок.

Новацтво приїздить на табір, щоб щось нового почути, навчитися і зятямити. Саме новацькі виховники - виховниці це ті, що мають дати новацтву щось нового, цікавого й корисного, тому треба самому багато знати, щоб частину того свого знання передатиновацтву.

Якже ж готуватися виховникам до праці на таборі та де шукати потрібного знання?

Є ціла низка допоміжних журналів, книжечок дитячої літератури, що допоможуть нам здобути потрібне знання. Тому хай не буде ніодного виховника, ніодної виховниці, що прибули б на табори без однієї книжечки, без однієї сторінки записок.

Кожний з нас повинен довідатися, чи на таборі є виховна б і б л і о т е к а та які в ній є книжечки - журнали; від того залежатиме чи повезете цілий напечник книжок і матеріалів, чи тільки такі, що їх на таборі немає.

Багато з вас скаже: "А пощо мені знати, що є на таборі? Приїду - побачу. Буду користуватися тим, що знайд".

Так тільки говори можуть ті, що не мають належною уявлення, що таке новацький табір, які їх обов'язки в ньому. Бо добрий новацький виховник пригтовлюється до праці в таборі ще перед початком табору, він має вироблений план до проби і вмілости. Такий план треба наперед узгіднити вже з командантом чи бунчужним, продискутувати всі точки, з'ясувати собі які ставить цей план вимоги щодо програми занять і потрібних для цього матеріалів, що їх треба придбати ще до табору, бо вже на самому таборі годі буде це все пригтовлювати і випрацьовувати.

На таборі повинно бути певне число виховників, що будуть пригтовлювати новаків до проб: 1-ої, 2-ої чи 3-ої. Як буде виглядати табір, коли всі виховники приїдуть без попередньої підготовки і щойно на таборі будуть будуть запізнаватися із новацькими пробами, та їх вимогами? Чи буде тоді виховник сидіти пізними вечорами над писанням плянів, збиранням матеріалів для гутірок, розповідей, казок, гор на слідуючий день?

А яка користь буде командантові, коли всі виховники приїдуть пригтовлені тільки матеріялами для 1-ої проби? Хто ж підгтовлюватиме тоді дітей до інших проб і вмілости?

Кожнийплан треба писати-готовити на підставі наявних допоміжних матеріалів. Всі ми напевно знаємо багато оповідань, але всіх їх, ви таки не може зятямити, тому будете змушені користуватися

книжками й журналіками.

Отже треба нам брати зі собою всі ці джерела, на підставі яких ми готовили - списували наші плани на табір. Ось тому нам потрібно знати яка виховна література є на новацькому таборі.

ЯКУ ВАРТІСТЬ для дітей мають ВІДЗНАКИ ТАБОРІВ?

В останніх роках чомусь призабувся звичай, що так гарно прийнявся був на наших пластових і новацьких таборах. Ми може й не помічаємо цього, це нас не цікавить і не вражає, але наші новачата це добре бачать. Це брак відзначок, що їх звичайно учасники таборів привозять зі собою домів.

Деякі команди таборів ставлять до цієї справи байдуже, не цікавлять ся цим вчасніше, щойно в час закінчення табору, коли звалюється заняття й тільки, що вже про відзнаки й думати годі. А вже найгірше поступають ці, що збувають обіцянку учасників, що відзнаки будуть пізніше доручені всім учасникам, розуміється цієї обіцянки не додержують і що ж тоді собі думають про них новачки?

Відзнаки новацьких проб і вмілостей є готові, їх можна набути в крамниці пластового підприємства "МОЛОДЕ ЖИТТЯ". Відзначки таборів можна виконати ручно або замовити в робітні. Багато є можливостей у тому: такі відзнаки можуть виконати юначки, як добре діли чи як гуртковий заробіток. Та найважливіше, щоб про це подумати вчасно, а не в останній хвилині, або щойно після табору. У висліді того діти їдуть домів без відзначки. Чим жеж вони дома похваляться перед батьками, своїми ровесниками, чи старшими, що вже є може в юнацтві? Чим же ж вони докажуть свої осяги і працю на таборі? Чим же ж відрізниться новачок, що здав пробу від такого, що через свою байдужність, чи лінивість не здав проби чи вмілості?

Відзнаки проб, вмілостей і таборів мають своє виховне значення. Тому саме виховники, що їдуть на табір повинні про це пам'ятати й другим пригадувати. Уже в першому тижні табору треба замовити відзначки з "МОЛОДОГО ЖИТТЯ" для проб і вмілостей, відповідно до числа дітей, що складатимуть відповідні проби й вмілості.

Що до проектів таборових відзнак, то вони мусять бути нескладні, якщо маємо їх виконувати ручно, власними силами; якщо відзнаки віддаємо до виконання в якійсь робітні, тоді вони можуть бути складніші та більше краскові. Та яка б відзначка не була треба про неї подумати завчасу, щоб її можна було придбати.

Пригадуємо це, бо трапляється останньо, що вже два роки під ряд новачки не дістали відзначок після табору, хоч їм їх приобіцяли вислати.

Не забудьмо про таборі візначки в цьому році!

=====

За інформаціями про ОДНОСТРОЇ, ВІДЗНАКИ ПРОБ і ВМІЛОСТЕЙ, ТАБОРОВИЙ і СПОРТОВИЙ ВИРЯДИ звертайтеся або пишiть до

Пластового Підприємства "МОЛОДЕ ЖИТТЯ"

КРАМНИЦЯ "МОЛОДОГО ЖИТТЯ" - 302 Е. 9 Стр. в Нью Йорку

БЮРО - 144 Друга Евеню, в будинку Пл. Домівки.

пл.сен.ТЕОДОЗІЙ САМОТУЛКА

ЩО ТАКЕ НОВАЦЬКИЙ ТАБІР?

Коли ти, брате, ідеш на новацький табір у характері новацького виховника, мусиш мати виразно зарисований образ поняття новацького табору, а зокрема ти мусиш дати собі якусь відповідь на питання, що таке новацький табір. Зараз почувеш ряд різних, загальникових відповідей на те питання. А чи ж тобі не говорить про це окреслення: виховний, відпочинковий, виховно-відпочинковий, виховно-вишкільний, а навіть вишкільний табір новаків. Що це все означає? Туманне знання новацьких справ, зокрема новацького табору, сплутування новацького табору з юнацьким чи навіть іншими типами пластових таборів.

Таборування новаків не є справжнім таборуванням, тобто таборуванням справжніх пластуників, що в примітивних умовах життя на лоні природи школяться, вчать зарадности, набувають практичних вміlostей, тощо. Табір новаків - це не засіб для спеціалізації новаків. О, ні! В новацтві немає спеціалізації. То в тому випадку, що це таке новацький табір?

Моя відповідь: Новацький табір - це вид зайнять новаків, які часо відокремлені від родинних хат під опікою і керівництвом виховників проводять серед природи довготривале, організоване дозвілля, згідно з обов'язуваними таборовими приписами й згідно з наміченим пляном дії.

Проаналізуємо наведене визначення поняття новацького табору. Суттєвим для дефініції новацького табору є окреслення: "ДОВГОТРИВАЛЕ ОРГАНІЗОВАНЕ ДОЗВІЛЛЯ". Отже новацький табір - це дозвілля новаків. Воно одначе не є тотожне з дозвіллям дітей на дитячому майданчику. Ото ж ми маємо до діла з організованими заняттями зорганізованого гурту хлопців. Цей гурт хлопців поділений на рої й гнізда. Кожен має своє приміщення з уладженням звичайної житлової кімнати, в якій спільно живуть всі члени даного рою. Спільне життя в одній кімнаті потягає за собою не обхідність виконання спільних робіт для вдержування порядку й уможливлення будь якої їхньої спільної гри. Змістом життя - буття для новаків є ГРИ, дозвілля, що його ми ведемо організовано, з певним пляном. Намагання ВИХОВНИКІВ вести організовані заняття зорганізованих груп - це один плюс, другий - це неокреслене, може, дитячих умах бажання свободи дії, це незасоване хотіння хлопців мати необмежене дозвілля. Ці дві протилежності повинні завжди стояти перед нашими очима. Нашим завданням є вміло поєднати ці дві протилежності, знайти середину між свободою й дисципліною, щоб таборове життя не було для новаків тягарем, примусом, а приємністю, щоб особливістю таборової дійсности була мила атмосфера, побудована на співзвучности вихованків і виховників, щоб новакі легко переносили необхідні "тягарі сірого будня".

Зараз можна б було потягнути за язик питання, як це зробити? І можна б було говорити про часті й довгі, противні новакам збірки, пропересичиність програмним матеріалом, тощо, та це належить до методики ведення табору, а вона вже творить окреме питання для себе. Ото ж таборові припеси, необхідні для вдержання ладу в таборі, безпеки дітей, уможливлення ведення занять з дітьми не повинні бути тяжкі й їх конечність у таборовому житті повинна бути новакам відповідно унаявлена.

Мені здається, що окреслення "організоване дозвілля" ясне, зрозуміле. Та це дозвілля це й "довготривале". Воно триває 3-4 тижні. Не більше! Зараз зустрічаємося з думками - сугестіями, щоб вести дво-місячні табори для новаків. Ці думки неправильні. Дитина не є в стані

таборувати /1/ 2 місяці!!! Це є понад її сили. Тому кожну думку про дорше як три - чотири тижневе ведення табору треба відкидати, Для нас не будуть у тому випадку промовляти аргументи: здоровля дітей, українське середовище, втрата дітей для нас і.т.д. Ті аргументи поверховні, без глибшого змісту. Розв'язки треба шукати не у продовженні новацького табору, а деінде. Та розв'язка мусить бути розумна й доцільна з точки зору добра дитини й добра Пласту.

Довготривале дозвілля є зумовлене часовим відокремленням дітей від родинних хат, від батьків, тіток, бабунь. Цей момент незвичайно важливий. Новак - дитина займає в родині центральне місце, зокрема, якщо є одинаком. Він незвик до самообслуговування і.т.д. Перехід до позиції рівнорядності всіх дітей може зустрітися з певним конфліктом у душі дитини. Таких і подібних справ може бути багато. Тому впорядник на таборі мусить бути дуже уважний і спостережливий у відношенні до дітей і індивідуально підходити до дітей, не роблячи різниць між ними. Тут закорюється наше чуття над дітьми, яких батькі нам, пластунам віддали під опіку, на визначений проміжок часу. Керівництво виховників, яке пов'язане з опікою, відноситься в перше чергу до занять дівчатами, підчас яких ми будемо старатися видобути як найбільше ініціативи зі сторони дітей, навчити їх слухняності, зарадності, співпраці. Ми зможемо успішно зреалізувати наш план, який не повинен лежати тягарем на спинах новаків, лише за допомогою як найменш навного для дітей керівництва.

Перша фраза в визначенні новацького табору говорить, що ми вважаємо табір за частину нашої цілої роботи з новачками, що її проводимо згідно з напрямними Уладу Пластових Новаків. Тому й цілі табору не є підкреслені в дефініції. Вони достатньо і виразно з'ясовані в правильнику УПН /напрямні діяльності та засоби виховання УПН/.

Та мені здається, що не від речі буде згадати ще крім підкреслених духових особливостей, які ми хочемо кристалізувати в наших вихованків підчас табору, ще й на декілька інших важливих моментів, що входять у гру зокрема на таборах:

1. Сонце - вода - чисте повітря - достатнє, різноманітне харчування - це фактори, що зумовлюють фізичний ріст дитини, її гартування, її здоровля.
2. Українське середовище - конечна вимога сучасних обставин нашого еміграційного життя.

Згадані чинники є важливими особливостями таборів. Уважаю за доцільне підкреслити незвичайно велику вагу великих таборів для дітей, в яких зустрічаються діти різних міст, записуються й бачать, що таких, як вони, тобто українців, є більше. Це незвичайно важливий момент для вдержання національної свідомості наших малят. Тому переконуйте батьків про потребу зустрічі дітей різних місцевостей, про безпідставні побоювання що до віддалі тощо.

Врешті мушу це коротко згадати про роди новацьких таборів та їх назовництво. Перш за все хотів би ствердити факт, що з багатьох причин справа новацьких таборів ще не є налагоджена. Амбіції поодиноких осередків вести табори, їхня нехіль включитися в одне, організоване русло пластової роботи по лінії новацького таборування, деякі побоювання батьків, брак матеріяльних засобів, тощо - це зараз утруднює нам упорядкування справ новацького таборування. Та ми будемо змагати до того, щоб питання новацького табору поставити на правильні рейки. Це в першу чергу відноситься до поділу новацьких таборів на такі дві групи:

1. Новацька оселя - для дітей молодших віком та евентуально для тих усіх старших, що ще ніколи не були на жодній оселі.
2. Новацький табір. Різниця між новацькою оселею, а ТАБОРОМ лежить у режимі. /легшому для оселі, важчому для табору/.

СТЕРЕЖІТЬСЯ ОТРУЙНИХ РОСЛИН!

Кожного року багато людей, головно дітей, дістає подразнення шкіри отруйними рослинами. Мало хто має настільки відпорний організм, якому отруя рослин не шкодить.

Отруйні рослини спричинюють легке або сильне запалення шкіри. Ця шкірна недуга не є небезпечною, однак приносить багато болю, клопоту й невігоди. Найчастіше запалення шкіри появляється на руках й ногах у виді дрібненьких білих воднистих піхурців, що дуже сверблять і печуть. Гірше коли запалення появиться на лиці.

Щоб охоронитися перед отруйними рослинами, треба їх пізнати й оминати - це найлегша система охорони. Далі, отруйні рослини не повинні бути в городах, садах, парках - в місцях де бавляться діти. Отруйні рослини є замітні своїм листям. Листок є зложений із трох листочків /у формі конюшини/. Він є блискучий, неначе вкритий воском, та грубий./Рис. А - Д/. Літом майже коло кожного листка появляється китичкою білий дрібний цвіт /Рис. Е/, а осінню білі ягідки величини пільного гороху /Рис. Є/.

Отруйні рослини ростуть всюди в Зєдинєних Дєржавах.

Роди отруйних рослин:

ТРІЙЛИВИЙ ПЛЮЩ - *Common poison-ivy (Rhus radicans)*

Рис. А - Д.

В різних околицях має різні місцеві назви. Не росте тільки в Неваді й Каліфорнії. Переважно пнуча рослина. Корінчиками чіпається кора дерев /великим деревам це не шкодить/, каміння, мурів, стін. При дорозі, при парканах та на відкритому сонці росте у формі куща. Висота рослини 6 до 30 цалів /75 см./. Листки різні; часто одна рослина має різні листки, неподібні до себе. Цвіт показується білими китичками коло кожного листка, але не кожна рослина цвіте /Рис. Е/. Овоч білий і гладкий складається із сегментів /подібний до помаранчі без шкірки, Рис. Є/.

ТРІЙЛИВИЙ ПЛЮЩ ІЗ ДУБОПОДІБНИМИ ЛИСТКАМИ - *Oak leaf poison-ivy (Rhus toxicodendron або quersifolia)*

Рис. І - ІІ.

Знаний на південному сході ЗДА. Західні границі: Тексас й Оклахома; північні границі: Мізурі, Кентакі, Вірджинія; а на побережжі: Нью Джерзі. Росте у формі куща. Середній листок зовсім подібний до дуба, а бічні менше регулярні /Рис. І - ІІ/. Спідня сторона листка є ясніша.

ЗАХІДНИЙ ТРІЙЛИВИЙ ДУБ - *Western poison-oak (Rhus diversiloba)*

Рис. ІІ - ІІІ.

Росте в західній частині ЗДА в Каліфорнії, Орегоні й Вашингтоні. Росте кущами, рідко пнучими, 25 - 30 стіп в гору /10 метрів/. Листки вирізані як в дуба, або зовсім гладкі. Овочі величини порічок.

ОТРУЙНИЙ СУМАК - *Poison-sumak (Rhus vernix)*

Рис. О - П.

Росте в східній частині ЗДА. Західна границя: Міннесота, Ілліной, Кентакі, Теннесі, Алябама, Мізурі, Луїзіяна, Тексас. Росте у формі куща, або малого дерева 5 до 25 стіп високого /7.5 метра/. Росте переважно на вологих місцях. На сухих місцях росте низько. Листок складається з 7 до 13 листочків /Рис. О./ 1 до 2 цалів /5 см/ широких та 3 до 4 цалі /10 см/ довгих. Листочки є овальні, не мають зубків, є гладкі оксамитного вигляду. Весною молоді листочки є помаранчеві. Спідня сторона листочка є ясніша. Осінню листя є ядро

червоно-помаранчеве. Овочі у формі звисаючих китиць 10 - 12 цалів /30 цм/ довгих /Рис. П/.

Три інші сумаци

Гладкий - *Smooth (Rhus glabra)*

Гострий - *Staghorn (Rhus typhina)*

Карликоватий - *Dwarf (Rhus copallina)*

не є отруйними. Всі вони мають овочі у формі червоної китички на верхню галузки /Рис. Л-М/. Крім того два перші мають зубковані листочки, яких є понад 20 в одному листку /Рис. Н/. Третій має листки гладкі, незубковані, але дещо відмінні від отруйного. Головний прутин, до якого є прикріплені листочки, має неначе крильця /Рис. Р/.

В згаданих рослинах отруйним є сік, який має отруйний складник. Сік є отруйним для дотику і до їди. Сік рослини чіпляється до одягу, до предметів і до шерsti тварин /собак й котів/ і відтак переноситься на шкіру людини. Навіть попіл із спалених отруйних рослин має ще стільки соку щоб викликати запалення шкіри. Запалення шкіри показується по кількох годинах, а навіть по кількох днях /5/.

- ОХОРОНА:**
1. Навчитися пізнавати рослини по вигляді й оминати їх.
 2. Уживати охоронний крем, який опісля треба змити. Також уживають оливкового олію. Крем тільки недопускає соку рослини до шкіри.
 3. Предмети, які мають стичність із отруйними рослинами, вимити водою з милом перед вживанням, а одяг випрати.
 4. Не бавитися із собаками й котами, якщо вони ходять по околиці де є багато отруйних рослин.

ЛІЧЕННЯ: Легке подразнення шкіри вимити теплою водою з милом, що має багато лугу. Міняти воду кілька разів. Мило після кожного уживання змивати. До миття можна уживати алькоголь, газоліну або нафту.

Легке подразнення шкіри зникає за кілька днів. В іншому випадку треба вдатися до лікаря.

При сильному запаленні шкіри треба відразу вдатися до лікаря.

Не уживати ліків випробуваних іншими людьми, бо кожна шкіра інакше реагує на лікарство.

Найкраще лікарство це те що запише лікар.

НА НОВАЦЬКОМУ ТАБОРІ: На терені новацького табору не сміє бути трильливих рослин. Якщо такі є, то мусять бути винищені на кілька місяців перед табором. На прогульки новаци повинні ходити в довгих штанах та в сорочках з довгими рукавами. Після прогульки новаци мусять вимити руки теплою водою з милом. Коли підчас прогульки завважено отруйні рослини, звернути особливу увагу на кожну висипку та кожне поранення тіла. Навчити новаків як виглядають отруйні рослини щоб новаци їх самі оминали.

Сірий Орел Надя

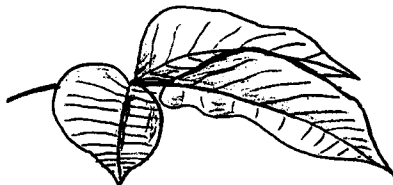



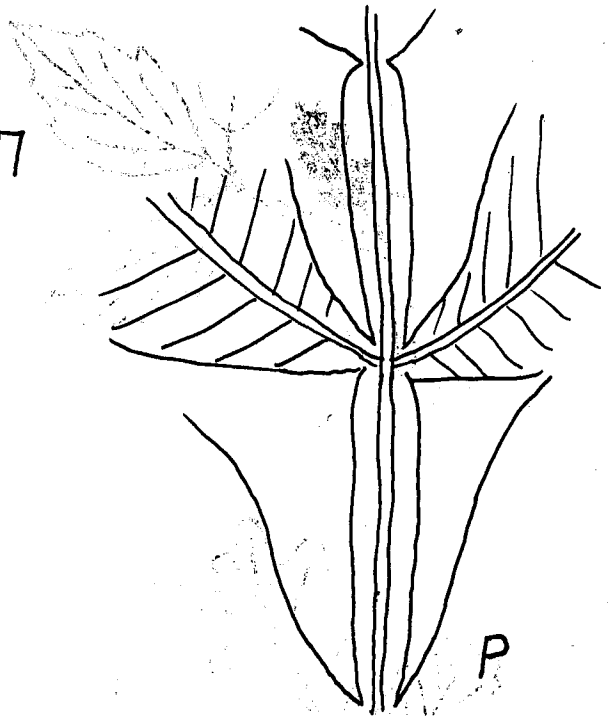
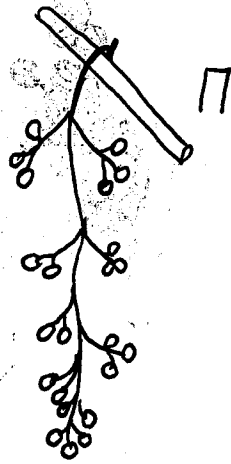
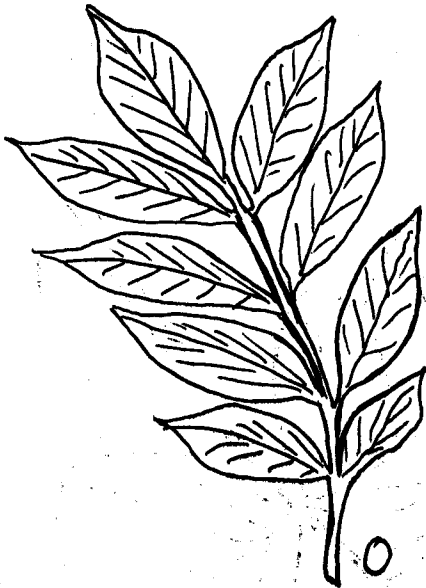
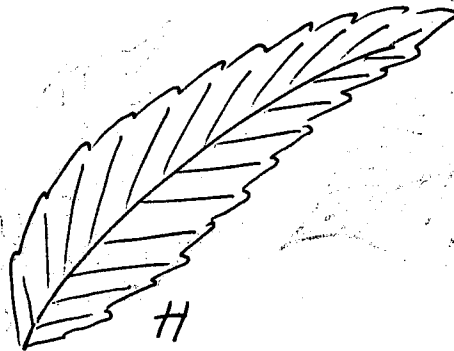
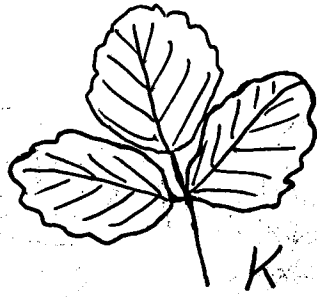
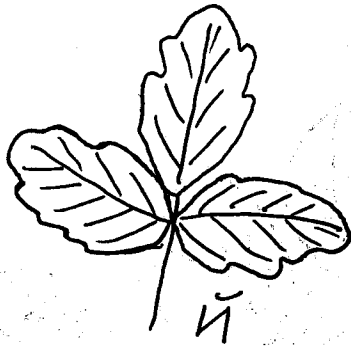
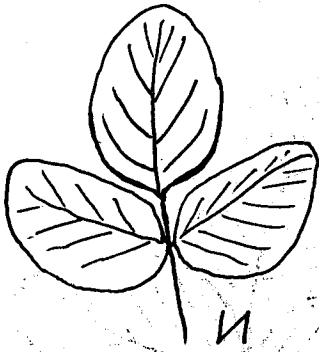

Сірий Орел НАДЯ

СВЯТОІВАНСЬКІ ОГНИКИ.

У кімнаті було темно й тихо. Біля дверей на ліжку сидів братчик.

Раптом тишу перервав звук таборової трубки. Славко відразу пізнав ту мелодію. Її співали сьогодні ввечер новачки після молитви. Славко тільки прислухувався. Він ще ніколи не був у таборі й тієї пісні не знав, але вона йому дуже подобалася. Голос трубки затих, .. Славкові стало шкода, що так швидко закінчили грати. Він хотів би, щоб грали ще.

Новачки ще троха оберталися на ліжках, а відтак заснули. Один тільки Славко не спав. Він і досі не знав як це сталось, що він тут сам, без батьків, брата й сестрички. Він досі нікуди не виїздив, ніде не спав поза домом і тепер йому стало немов страшно.

- Чи тут є вартові? питав він сам себе. Але відповісти не вмів. Він глянув у вікно. На небі моргали зірки й заглядали до Славка в кімнату ізза верхів дерев, що постійно колихались.

Славко обертаяся на ліжку, але заснути не міг. Йому вкучилося і він встав та підійшов до вікна. Він глянув вгору, на небі було багато-багато зір. - Тут північ, - подумав Славко. Він водив очима за семи зірками Великого Веза. Відтак поглянув на темний ліс, який його страхав.

Раптом якесь світло блисло в сілі, відтак друге, третє... Славко зі страху присів. - Вороги, - подумав, - нападають на нас. А на небі було спокійно тільки, дерева легко шуміли. Славко підвів голову вгору і знов поглянув на ліс. У лісі далі показувалися світла, то зникали, наче б хтось ходив, світив і гасив світло. Славко цілий дрозав. Врешті він обернувся і швидко побіг до ліжка братчика.

- Братчику, по лісі хтось ходить, шептав дрозави Славко. Братчик підніс голову: - Що, де, хто?

- Там, там, у лісі, показував рукою Славко.

Братчик встав з ліжка й пішов зі Славком до вікна. Славко вже навіть і не дивився. А в лісі світло то показувалось, то зникало. Братчик засміявся і поклав Славкові руку на плече.

- Що з тобою, Славку, чого ти дрозави - запитався братчик.

- Я, я, я, боюся, - прошепотів Славко.

Братчик зрозумів все. - Не бійся, сказав, - то ніхто по лісі не ходить.

- Це Святоіванські жучки літають. Лягай до ліжка я тобі зараз одного принесу. За хвилю братчик прийшов до кімнати. При світлі ліхтарки Славко побачив на руці в братчика подовгастого, сіробронзового жучка до 1/3 цаля довгого. Жучок крутився то сюди то туди по руці, і час до Славко бачив неначе вогник. - Братчику а чим він світить? запитав вже заспокоєний Славко. - Бачиш, його черевце складається із перстенів, на двох із них є біло-жовті плямки. Це є так звані світляні органи. Це світло не гріє. Славко довго оглядав жучка. Братчик випустив того жучка через вікно. Славко дивився за ним у слід. Жучок зник у темряві, але час до часу давав знак світлом де він є.

На другий вечір ще заки трубка заграла "Ніч вже йде..." братчик приніс до кімнати два Святоіванські вогники і всім новачкам пояснював, що це за світло ніччю ходить по лісі.

Того вечора, коли кінчав сурмач грати "Ніч вже йде..." Славко вже спав.

Сестричка Ада розповідає:

ПРО МАЛОГО ПАРОВОЗИКА "ЧУХ-ЧУХ"

Маленький паровозик народився у великій фабричній галі. Його батьком був великий механічний Варстат, а його мати — велика Монтаживня, що мала гарний скляний дах. Коли дядько Двигун переніс паровозика з Монтаживні до тітки Лякерні, всі паровози, що стояли в монтаживні, почали з нього насміхатися:

— Що це за такий паровіз, що його несе двигун, як звичайне паровозове коло. А вслід за паровозами почали глузувати всі машини та всі візочки, що стояли на рейках.

Прикро було паровозикові слухати цих насміхів. І він засумував. Та в тітки Лякерні червоний і чорний Лякер потішали його:

— Як ми тебе помалюємо, то аж тоді всі побачать, який ти гарний.

І справді достав маленький паровозик від тітки Лякерні чудові подарунки: чорний плащик і червоні колеса та червоний капелюх — комин.

— Дивіться, дивіться — говорили великі паровози, що стояли в тітки Лякерні. — Цей паровозик — найкращий за всіх, що знаходяться в нашій фабриці.

І зашипіли так сильно, що вістка блискавкою розійшлася по монтаживні та по всій фабриці.

Тоді горда мама-Монтаживня сказала:

— Тепер ми мусимо справити нашому Паровозикові христини. — І загула всіма машинами, щоб подати до відома всім про христини малого паровозика. Тато паровозика сказав:

— Нехай маленький паровозик називається: "Чух-чух".

А мама-хрещена Кузня на знак згоди надулася, зашипіла і викинула зі себе багато іскорок на славу малого паровозика.

— Добре, добре, хай носить назву "Чух-чух" — загудів хрищений батько Комин чорний і випустив через свій отвір велику смугу темного диму на честь маленького паровозика.

А тимчасом наш паровозик стояв в тітки Лякерні і чекав, коли прийде час його проби.

За декілька днів ворота фабричних мурів відкрилися перед малим паровозиком. Перед ним розляглося поле та зелена луна, а там далі ліс. Бічними рейками повели його до головних, широких, переставили його на великий відкритий вантажний вагон довгого поїзду, який тягли два великі паровози. І поїхали.

Ранком, як тільки паровозик прокинувся, побачив невеличку станцію, а ген-ген у далині високі гори.

Не витерпів та запитав машиніста: "Що це за гори?".

— Це гори Карпати — відповів машиніст. — Ми тудю їздитимемо.

Малого паровозика зняли з вагона на станції Брошнів, наклали на рейки. Яке міцно станув на них своїми малими червоними коліщатами, хоч і вузькі вони були. Коли накормили паровозика та дали пити, свиснув з радості, що він їздитиме, що він також так працюватиме, як і великі паровози. А вони почали жаліти, що не можна їм поїхати в гори. Тоді обіцяв їм паровозик приїздити часто до них та розповідати про все, що діється там у горах, а вони розповідатимуть йому про те, що діється в долах.

До паровозика прикріпили декілька малих вагонів. І він їдав...

З вагонів великого поїзду, що саме заїхав на станцію, вибігли малі хлопці в капелюхах з широкими крисами, з палицями, наплечниками на спині, і побігли прямо до паровозика. Уважно приглянулися до нього і говорили з захопленням:

- Який же він гарний. Він возитиме нас до табору.

І всі вони, а були це пластуни та новакі, посідали на вагоники.

Малий паровозик зашипів. Машиніст докинув ще вуглевої кашки. Паровозик зашумів і поїзд рушив. Коліщата почали котитися швидше й швидше, а паровозик вряди-годи вигукував своє прізвисько: "Чух-чух". Пластуни голосно розмовляли, а пізніше заспівали:

Пусти мене, мамо, до табору,
До сонця, до волі, до простору -
Пусти мене, мати, з Пластом мандрувати,
З Пластом мандрувати до табору.

У половині дороги зупинився паровозик над потічком, щоб напиться з потічка водички. Знову почали котитися коліщата паровозика по рейках, що змією вилися між горами понад річкою Лімницею. Коло кам'янистої кручі зупинився паровозик. Тоді в один голос всі закричали: "Сокил! Наш Сокил!"

Пластуни повискакували з возів, попрощалися з паровозином та пішли стежинкою вгору. А він поїхав далі, повіз маленьких пластунів-новаків до Остодору на табір.

І кожного разу потім, коли малий паровозик переїжджав попри Остодір, новакі виходили зі своїх приміщень, вимахували руками, не забували про нього. Він був добрий для них і часто привозив листи від батьків.

Як закінчився табір, він приїхав знову по новаків, щоб забрати їх з Остодору. Повіз їх до Брожнева, до великих рейок, кудож їздили великі паровози з великими вагонами. Звідси роз'їздилися таборовики до своїх батьківських хат, щоб далі продовжувати навчання.

Вони щиро прощалися з маленьким паровозином, обіцяючи знову на черговий рік приїхати.

- До побачення! Не забувайте! - відповідав паровозик зі сумом.

І так щороку малий паровозик возив юнаків. Його червоні черевички вже дуже забруднилися, а капелюх почорнів від диму, потріскав його оксамитний плащик, але паровозик ніколи не перестав бути малим коханим паровозином "Чух-чух" для пластунів та новаків, що їздили в табори на Сокил чи Остодір.

за "Новаком" ч. 2, 1950

ЛІТНІЙ РАНОК

Тепле сонце встало пишно;
Одягається розкішно
В яр і золото долина, -
Встань і ти, моя дитино!

Ранку тратити не треба;
Дочувайся: із-під неба
Пісня жайворонка ллється,-
То привіт тобі несеться.

Яків Щоголів

із "Малі Друзі" ч.2, 1947

У П А С І Ц І

Діти опинилися з тіткою Галею в полі.

З одного боку дороги простягалось жовтозолоте жито і тихо розмовляло з вітром своїми, вже певними, колосками. З другого боку білила гречка, і все повітря було наповне її чудовим ароматом. Серед буйного жита де-не-де червоніли гарні пишні маки, місцями виглядали блакитні волошки.

Високо в повітрі пролетів шуліка²⁾, пильно вдивляючися в жито; він хотів зловити в ньому або куріпочку³⁾ або перепілочку. Голосно дзвеніли десь у горі пісні жайворонків. Побачивши свого ворога — шуліку, вони зараз падали долів і заховувалися по своїх гніздах.

На тому боці поля, на невеличкому узгір'ї, білила хата діда-пасічника. Чути було гомін бджіл. Вони бриніли над гречкою, яку вони люблять над усі інші рослини.

Гарно було навкруги: Олі хотілось нарвати маків, волошок, кукілю із жита; але тітка Галя підгонювала дітей скоріш уперед.

— Уже не рано, — казала вона, — а в діда напевно нас затримують...

Уже почули наших мандрівців величезні вартові пси за брамою і голосно загавкали. Діти бонзко тулилися до тітки Галі.

— Не бійтеся, діти, всі пси на ланцюгах, — заспокоювала вона, відчиняючи фіртку в двір. — Їх лише в ночі спускають з ланцюгів, щоб вартували коло пасіки.

Назустріч нашим мандрівцям вибігла невисока дівчина і, заспокоюючи собак, провела тітку Галю і дітей просто до діда Панаса. Він сидів коло стола під рясною старою липою, тількищо скінчив обідати.

Дід Панас дуже ласкаво привітав гостей. Не запрошуючи до хати, він посадив усіх довкола стола. Дівчина принесла молока, сира, меду і житній пиріг. Діти соромливо поглядали на тітку Галю, а дід накладав їм у миски, наливав у склянки, нікого не питаючи: запрошував так гостинно, що не можна було відмовлятися.

Мед на білій тарілці здавався шматком золота і діти дивувалися, якої правильної форми була кожна клітинка в білявих воскових щільниках.

Дід жив самотно і дуже радів, коли до нього заходили сусіди. Паню Галю він особливо поважав, бо вона лікувала всякі його старечі хвороби. Дід був балакучий: радий був розказати про всякі пригоди із свого щоденного життя. Він з великою приємністю пішов показати дітям свою пасіку, що стояла на краю гречаного поля. До неї йшла стежка згори між ліщиною.

— Діти, чусте? — сказав дід. — Ось мої доньки гудуть. Бачите, яка моя пасіка: Не багато вуликів, а меду досить дають мої невтомні робітниці. Ви тільки коло мене держіться, діти, бо мене вони знають і не хадять.

І справді, маленька, чорна, блискуча, мов шовкова, із золотим рудим волоссям, бджола спокійно лазила по одезі свого господаря. Крила в неї досить довгі; на задніх ніжках наче кошачок, куди вона збирає порох з квіток.

— Треба вам, дітоньки, розповісти, в яке гарне царство-господарство ви увійшли, — весело балакав дід. — Тут і цариця є і слуги,

які їй добре служать. Ї ї трутні, що ні за яку роботу не беруться, тільки так неробами увесь вік і живуть. Гляньте, як робітниця працює.

Дід нахилився над гречкою, де на білорожевій квітці сиділа золотиста бджілка.

- Усю піргу бджола забирає волохатими частинами тіла, головою та грудьми. З них вона лапками збирає порошок і перекидає його на задні ніжки. Там іноді набирається у бджоли стільки того порошку, що в неї наче штанці утворюються на задніх ніжках.

Дід наказав якомусь хлопчикові, щоб приніс йому ніж і миску. Він хотів урізати для пані Галі найкращого шільникового меду. А тимчасом посадив коло себе на травичку своїх дорогих гостей і оповідав їм, як живуть бджоли по вуликах.

- Майже в кожному вулику, - оповідав дід Панас, - живе десять до тридцять тисяч бджіл і в кожному є одна цариця-мати; вона нічого не робить, тільки несе яйця. На зріст вона більша від робітниць, але не має жадного знаряддя для праці. Розкладає вона яйця по одному в кожную воскову клітку і може відразу понакладати їх до тисяч двісті. Її дуже шанують в вулику, піклуються нею й годують її медом просто з рота в рот.

Трутні теж нічого не роблять; вони навіть жала не мають.

Уся робота на робітницях; вони метушаться цілий день. Зранку летять на квітки, перелітають з одної на другу, збирають порошок, набирають солодкого соку. Наймолодші бджілки готують віск, старші вигодують дітей.

У робітниці черевце складається з кількох члеників, які трохи один на другий насунуті; у тих фалдах утворюється віск: він виступає як піт на шкірі і збирається негрубою верствою. Бджола збирає його потім із себе щітками своїх ніг.

З воску бджоли будують свої кліточки. - шестистінні призмочки; такі дивно однакові. Одна з другою зв'язані; так і висять вони в вуликах. Між шільниками залишені немов шляхи, що дають доступ до кліток шільників. По тих вуликах пролітають робітниці і заглядають то в ті шільники, де є пусті клітки, щоб покласти туди мед, то в другі шільники, щоб погодувати малих, себто ті личинки, що там живуть.

- Щоб побудувати шільник, - оповідав дід Панас далі, - робітниця збирає зі свого черевця віск щіточками своїх ніжок, бере його в рот, трохи пожує щелепами, потім витягає, обточує його, знову витягає й увесь час змочує той шматочок слиною - від того він стає м'який. Робітниця накладає його шматок за шматком і цильнує добре, чи рівно накладено. Де що є зайвого, вона відкушує і вирівнює всі стінки клітки так, що вони стають рівнесенькі і ніде нема жадної відміни від загальної форми.

3

- Ось зараз я вам ті шільники покажу, - сказав дід Панас, беручи ніж і наближаючися до одного вулика.

Але Оля дуже цікавилася, як саме мед виробляється.

- Щодо меду, - усміхався дід, - то ось, бачиш, бджілка все влізає в квітку, запускає туди свій ссавчик, висмоктує солодкий сік і наповнює ним своє воло. Водночас вона хапає в рот і квітковий пилок, який пристає до волосся бджоли та до ямок її ніжок. Вона хоче донести його як найбільше додому. Ось уже вона вся навантажена: і на тілі і на ніжках є в неї і порошок і солодкого соку досить, час додому вертати.

- Ось вона влетіла в вулик. Коли їй пощастить зараз зустрінути царицю, вона їй із свого рота дає найсвіжішого меду. Після цього вона шукає порожньої клітки. Вкладає в неї свою голову, витягає своє рильце і випльовує в клітку мед; бо солодкий сік квітки, що перемішався з пилком, в шлунку переробився в справжній мед.

Бджола ніколи не випльє всього меду в одну порожню клітку: вона ще мусить нагодувати ним малих, а частину і з'їсть: праця вимагає, щоб вона себе відживлявала як найкраще.

Бджола добре знає, що не все буває гарна погода і не цілий рік пишаться квітки на полі. Через те вона виробляє чимало запасу і повну клітку закриває покривкою з воску.

Своїх малих бджол зразу не годують медом, тільки якимось прозорим течивом без усякого смаку. Щойно старші личинки одержують мед.

- А личинки ростуть скоріш за тебе, - жартував дід з Олею.
- Шість днів проживе, нагодується і стає з неї лялечка, що лежить у клітці мов нежива, вся обмотана павутинням. За 12 днів вона роздирає його і вилітає вже справжньою бджолою. Зараз висушує вона свої вогкі крильця, обчищує тіло і летить на роботу слідом за своїми колишніми няньками.

Але не так то просто йде з тими личинками, яких робітниці найкраще годували: з одної з них виходить велика, пишна, молода цариця.

Тут і настає біда. Стара цариця страшенно заздрісна: вона не хоче мати сеперниці в своєму царстві. Звісно накидається вона на молоду царицю, рада її знишити, але робітниці боронять молоду.

Тоді стара цариця-мати збирає своїх прихильниць, старших робітниць і вилітає разом з ними з рідного вулика. Вони страшенно хвилюються, гудуть і, держачись одна за другу, причіплюються до найближчого дерева, чи до стіни, творячи немов одне живе кубло.

- На той час, - мовить долі дід Панас, - у мене, як у всякого пасічника, наготовлений новий вулик. Ми забираємо той рій схвильованих бджіл і скидаємо його в вулик. Там вони зараз беруться за роботу: ліплять щільники, призбирають меду, годують матку, взагалі починають старе життя в новому вулику.

Слідом за першою царицею з лялечок виходять і інші молоді цариці. Робітниці знову поділяються і днів через три, сім, дев'ять вилітають нові рої, але щораз слабші. Не обходиться притім і без боротьби, і за час роїв завжди буває кілька жертв, себто убитих бджіл.

4

- А що вони робили б як би їм не наготовити нового вулика? - спитала Оля, найстарша і найрозумніша з дітей. Вона пильно прислухалася до оповідання діда Панаса.

- Ну, що ж? Вони всі роєм увізли б у якебудь дупло, або в щілину між каміння і там почали б свою роботу. Але такі рої майже завжди восени або взимі загивають або зовсім дичавіють.

Для нас, пасічників, кожний рій - прибуток; і ми все пильно стежимо, коли в старім вулику починається розрух. Всі бджоли тоді голосно гудуть, а цариця то мов у трубу трубить: такі звуки подає. Іноді рій збирається в десять до п'ятнадцять тисяч бджіл.

- Коли все впорядковане, так уже з кінцем літа настають у середині вулика нові події. Молода цариця-мати покладає вже яйця, і трутні стають непотрібні. Робітниці не хочуть їх тоді більше годувати.

Літо кінчається, квітки зникають, що день важче стає набирати

пирги та соку з квіток. Тяжко всіх нагодувати. Отож робітниці накидаються на трутнів, тих лежибоків, що нічого не роблять. Вони заганняють їх у далекі кутки вулика і там їх убивають своїми жалами або витягають їх геть з улика і не дають їм жадного харчу. Взагалі всякими засобами їх винищують.

- А як же ж взимі живуть бджоли? - запитала Оля.

- Годуються своїми запасами, - відказав дід. Ми заносимо вулики в такі більш-менш теплі хліви, а бджоли в них, щоб тепліш було, сидять щільно одна коло другої і гріються. А самі - наче непритомні. Як холодна зима, вони більше їдять; а як дуже теплий видається день, то деяка й вилетить, трохи політає на сонечку та й додому.

Так то, дітоньки, - гарні мої бджилки! Дай Боже, щоб і люди були такі роботящі, як вони! Ну, а що вони жалють боляче, то такими вже їх Бог зробив, - докінчив дід, накладаючи повне горнятко меду.

Пані Галя подякувала дідові і завернула з дітьми додому.

Софія Русова

- Пояснення: 1/ аромат - запах, пахощі
2/ шуліка - яструб
3/ куріпка - куропатка
4/ пирга - цвітовий пилок, що його збирають бджоли для годівлі черви
5/ личинка - одна зі стадій розвитку бджоли. Матка кладе яєчко, з яєчка виходить червячок, що потім перетворюється в личинку /лялечку/, з якої виходить молода бджола
6/ щелеп - щока
7/ кубло - гніздо

за Читанкою для 5-ої класи,
Зальцбург, 1946

ЧЕРВОНІЮТЬ ЯГІДКИ

Гляньте, гляньте, діточки,
Червоніють ягідки!

Подивіться, це не сміх, -
Як багато всюди їх!

Он суніці, гляньте ви,
Усміхайтесь з трави.

Тут малини цілий гай,
Тільки б кошик та збирай!

Подивіться ви лишень,
Скільки в тім саду вишень!

І черешні там смачні -
Їли ви вже їх, чи ні?

А які чудові, ах,
Полуниці на грядках!

І порічки ждуть на вас,
Обривати вже їх час.

Червоніють ягідки,
Рвіть, збирайте, діточки!

Роман Завадович

із "Малі Друзі" ч. 2, 1947

КУТОК ГОР

МИШОЛОВКА.

Діти поділяються на дві рівні частини. Одна група утворює коло - це пастка на миші, друга стоїть за колом - удає з себе мишей. Ті діти, що стоять колом, починають ходити то в один бік, то в другий і співають /або разом промовляють/:

Як ці миші недоїли,
Розвелось багато їх,
Все погризли, все поїли,
Як би виловити їх.
Стережіться, мишенята,
Добаремося до вас,
Мишоловки ми поставим,
Переловимо всіх вас.

Після останніх слів діти підносять руки догори, а миші вільно пробігають поїд руками в різних напрямках. Після сигналу керівника гри - руки опускають, мишоловку зачиняють.

Хто з "мишей" в цей час залишився в колі, - вважається зловленим і відходить на бік.

Коли впіймають визначену кількість "мишей" - гра кінчається.

з "Новака" ч.: 1, 1946

"ВЕДМІДЬ ІДЕ".

З поміж грачів одного обирають "ведмедем". Для нього в домівці або на майдані відгороджується куток.

Усі грачі розбігаються на майдані, межі якого чітко визначені.

"Ведмідь" виходить з свого кутка і каже: "Ведмідь іде". Він ловить когось, доторкнувшись до нього рукою. Пійманого він відводить у свій куток, а потім звідти виходять ловити вже вдвох, узявшись за руки. Пійманим вважається лиш той, кого вони оточать узявшись за руки. Другого піяманого відводять в куток, де той чекає, поки "ведмідь" не зловить йому пари. Після цього з ведмежого кутка виходять вже дві пари. Кожна пара береться за руки і кожна ловить окремо. Пійманих теж відводять у куток, звідки виходять усі разом парами на лови, промовляючи: "Ведмеді йдуть". Коли всі грачі будуть піямані, гра закінчується.

Правила:

1. Бігати за визначені межі майдану не вільно. Хто забіжить, того вважатимуть за піяманого.
2. Пійманим вважається той, кого "ведмеді" оточать руками /а не просто схоплять руками/.

з "Новака" ч.: 2, 1946

МИСЛИВЕЦЬ І СОБАКА.

З поміж гравців одного обирають "мисливцем". Усі гравці розбігаються по майдані, межі якого чітко визначені. "Мисливець" стає посередині, підкидає і ловить тричі м'яч, після чого цільється м'ячем у ноги одного з гравців. Якщо не вцілить, то бере м'яча і знову цільється, аж доки не вцілить. Після цього той гравець, у якого він вцілить, стає його "собакою" і відзначається пов'язкою на руді. "Мисливець" знову цільється з середини майдану і в кого вцілить, той теж чіпляє на рукав пов'язку і стає його "собакою". "Собаки" допомагають "мисливцеві", бігають по м'яч і перекидають його "мисливцеві", який не має права бігати по майдані. /Він лише цільється стоячи посередині/. "Собаки" стоять у різних кінцях майдану і, щоб краще допомогти "мисливцеві" вцілити в найсприятливіших, перекидають м'яча "мисливцеві", або один одному, доки м'яч не буде перекинутий "мисливцеві".

Гра кінчається тоді, як усі "звірі" стануть "собаками".

Правила гри:

1. "Мисливець" цільється тільки з середини майдану, де для нього малюють кружочок, з якого він не виходить.
2. "Собаки" не мають права цільитися безпосередньо в "звірів". Вони лише допомагають "мисливцеві", подаючи /перекидаючи/ йому м'яч.
3. Цільитися можна тільки в ноги.
4. Вибігати "звірям" за межі майдану не вільно, бо інакше вони вважатимуться за вшійманих.

з "Новака" ч. 2, 1946

ЗМАГАННЯ ОПОВІДАЧІВ.

Один з гравців почне щось оповідати. На знак керівника грою /навіть в половині речення/ мусить перестати, а найближчий його сусід ліворуч мусить негайно продовжувати оповідання. Цікавий буває кінець. Гра розвиває бистрість, фантазію та красномовство.

ШУКАННЯ ГОДИННИКА.

Новак зав'язує собі очі хустиною. Перед ним кладуть годинник. Новак мусить пальцем /звисока, без шукання на помацки/ доторкнутися до цифербляту.

Це дуже добра вправа слухової орієнтації. Переважно показують гравці заблизько.

УЧИТЕЛЬ.

Новакі сідають в коло, посеред кола учитель. Він звертається до когось з новаків й запитує: "Птах на букву С!" й швидко числить до десяти. Коли запитаний вчасно не відповість, стає учителем. Запити можуть бути з різних ділянок, напр. "Князь на букву В!" і т.п.

з "Новака" ч.: 3, 1946

ДОМАШНІЙ ДРІБ І ЯСТРУБ.

У чотирьох міснях подвір'я чи майдану /а якщо в кімнаті, то в чотирьох кутках/ стоять громадки дітей, які удають із себе кури, качки, гуси та індики.

У саді за деревом ховяється хлопчик, що удає яструба.

МАРУСЯ виходить на середину, удає, що сипле зерно і кличе:

Ціп, ціп, ціп, куроньки,
Зерна вам приношу!
Зерна вам приношу,
Снідати вас прошу!

КУРИ вибігають і, ніби дзьобачи, співають:

Ой, Маруся наша мила,
Всіх нас обділила,
Так раненько нині встала
Зерна нам придбала.

/ 2 рази

МАРУСЯ говорить:

Тась-тась-тась, качатка,
Мої небожатка!

Зерна вам приношу,
Снідати вас прошу!

КУРИ Й КАЧКИ /як вище/ співають разом:

Ой, Маруся наша мила,
Всіх нас обділила.
Так раненько нині встала
Зерна нам придбала.

/ 2 рази

МАРУСЯ /як вище/:

Гусь-гусь-гусенята,
Червоні пальцята!
Зерна вам приношу,
Снідати вас прошу!

КУРИ, КАЧКИ Й ГУСИ /як вище/:

Ой, Маруся наша мила,
Всіх нас обділила.
Так раненько нині встала
Зерна нам придбала

/ 2 рази

МАРУСЯ /як вище/:

Гуль-гуль-гуль, індички,
Червоні язички!
Зерна вам приношу,
Снідати вас прошу!

КУРИ, КАЧКИ, ГУСИ Й ІНДИКИ:

Ой, Маруся наша мила,
Всіх нас обділила.
Та раненько нині встала
Зерна нам придбала

// рази

МАРУСЯ з великим страхом кричить:

Любі, любі! Боже крий!
Надлітає яструб злий!

ЯСТРУБ у ту хвилину вибігає і кидається на дріб. Кого зловить, той далі удає яструба - і так забава продовжується.

/"Дріб" може співати на арію пісні "Як була я ще маленька"/

МАК.

Діти беруться за руки і утворюють коло. В середині стає хлопчик, наприклад, Іванко. Він має відповідати на всі питання, але це потім, а спочатку він мовчить, а ввесь хор, рухаючись, співає:

Ой, на горі мак,
Під горою так.
Маки, маки, маковички,
Золотії верховички.
Постій ти, Іванку,
Як мак на горі.

А потім його питають:

- Чи сіяли мак?

-Тільки землю зорали, - відповідає Іванко.

Хор знову рухається й співає тієї ж пісні. Після закінчення пісні знову питають:

- Чи сіяли мак?

- Сіяли.

- А чи зійшов мак?

- Зійшов.

- А чи зацвів мак?

- Зацвів.

- А чи відцвів мак?

- Відцвів.

- А чи поспів мак?

- Поспів. - Вигукує Іванко останню відповідь і намагається несподівано вирватися з кола, але йому не вдається; його ввіймали й почали "збирати мак", тобто щипати, шарпати тощо. Але все це жартуючи. Насправді гра проходить весело і жваво, ніякого бешкетування при цьому не буває.

О. Степовий

з "Новака" ч.: 4, 1946

УГАДУВАННЯ ЗВУКІВ.

Всі затулюють собі очі, а керівник грою вдаряє яким небудь предметом об стіл. Новаки вгадують, який то був предмет. Керівник грою може відвернутися від граців, але затулювання очей є доброю справою для плекання сили волі й володіння над собою та привчає до чесної гри.

ЯК БУВ УБРАНИЙ.

Впорядник серед бесіди на сходинках несподівано вдішле котрогось з новаків за двері. Решта, що залишається в домівці, мусить на листку паперу написати, як відісланий був убраний. Відтак покличемо відісланого й зконтролюємо записи.

Добра справа для плекання спостережливості.

з "Новака" ч.: 3, 1946

ПІСНЯ ЖОВТОДЗЮБІВ

Слова Я. Славутича

Музика ЯРБА

Ми ді-ти у-кра-їнсь-кі, ми ю-ні мов квіт-ки ма
 Ми лю-бим рід-ні ха-ти, ши-ро-кий степ і гай від
 лень-кі жов-то-дзю-би, плас-то-ві но-ва-ки Як ви-рос-
 Ся-ну до Ку-ба-ні де-жить наш рід-ний край
 тем ве-ли-кі хо-роб-рі во-я-ки від-сто-ем У-кра-
 і-ну від вра-жо-ї ру-ки

В ПОХІД!

Тра-ра, тра-ра, тра-ра, в по-хід по-ра, по-ра. Вже
 тру-би за-тру-бі-ли і ба-ра-ба-ни би-ли. Тра-ра, тра-ра, тра-
 пі-сень за-спі-ва-ли і всі вря-д по-ста-ва-ли.
 ра, в по-хід по-ра, по-ра.

ЛЕТІТЬ РІЙ

Ле-тить рій за ро-єм знає збір сну гніз-да, Гей, ба-
 Наш брат-чик між на-ми з ним нам не бі-да, Хоч но-
 дьо-ро, Гей-же смі-ло йді-мо но-ва-ки впе-рід,
 ві нам ліс та по-ле Бмі-ло
 про-ве-дем по-хід.

ЧАС ДО ДОМУ

Час до дому час, зорі кличуть нас, кличуть нас ве-
пташки кличуть нас, кличуть пташки
чірні зо-рі за-спі-вай-мо ж в дружнім хорі, час до до-му час,
нас до ха-ти з ни-ми. ра-но й нам би встати,
зорі кли-чуть нас. Тра-ра-ра - ра - ра! Тра-ра-ра-ра-
пташки кличуть нас. Тра-ра-ра-ра - ра!
ра! Тра-ра-ра -ра - ра-ра -ра -ра, Тра-ра-ра-ра - ра!

ВІТРЯК

Ой, у по - лі на гор-боч-ку, на гор-боч-ку стоїть чу-до на кі-лоч-ку,
на кі-лоч-ку. Лю-ди чу-до змайстрували ві-тря-ком йо - го наз-ва - ли.
-го наз-ва-ли.

СІНОКОСИ

Б. Кудрик

Жваво
В по-не-д-лок рано косив та-то сі-но, ко-сив та-то, ко-сив я,
ми ко-си-ли о-бид - ва, ко-сив та-то, ко - сив я, ми ко-си - ли
о - бид - ва.

СПІВАЄМО:

ШАСТОВА МОЛИТВА

Царю Небесний, Джерело світла,
Твоїм промінням встели нам шлях,
Щоб в душах наших радість розквітла,
Щоб запалала віра в серцях.

Царю Небесний, Всесильний Боже,
Мудрість і силу й ласку нам дай,
Щоб подолати діло вороже,
Визволить рідний, батьківський Край.

Царю Небесний, Боже Єдиний,
Будь нам зорею в ночі тривоги,
Знаком, що з нами в кожну хвилину
Сила і Правда, з нами наш Бог.

ЛЕТИТЬ РІЙ ЗА РОЄМ

Летить рій за роєм
На збірку гнізда.
Наш братчик між нами,
З ним нам не біда.

Гей, бадьоро, гей же сміло,
Йдімо новачки вперед!
Хоч нові нам ліс та поле
вміло проведем похід!

Ось слід, а там другий...
до ліса ведіть.
У засідці певно -
орлята нас їдуть.

Гей, бадьоро, ...

Ми тихо повземо...
Он там вартовий.
Готуємось взяти
їх знак роевий.

Гей, бадьоро, ...
Хтось необережно
на гілочку став.

У чуйному ході
вартовий пристав.

Гей, бадьоро, ...
Та ми вже при ньому
і грімке гурра
по лісу, по всьому
несеться луна.

Гей, бадьоро, ...

ВІТРЯК

Ой, у полі на горбочку, на горбочку,
стоїть чудо на кілочку, на кілочку.
Люди чудо змайстрували,
вітряком його назвали.

Буйний вітер повіває, повіває,
чудо крилами махає, гей, махає.
І кидає і махає
наче всіх людей склинає.

Звозять в міхах зерно люди, зерно люди
і складають коло чуда, коло чуда.
Буде чудови робота,
Буде цілий день молоти.

Чудо-диво зерно меле, зерно меле,
сипле в міхи муку білу, муку білу.
Буде діткам хліб печений
і галушечки варені.

До слів першої і другої стрічки діти стають по двоє до себе плечима. Підносять праві руки боком в гору. До такту вимахують руками на переміну, раз права в гору а раз ліва. До слів третьої стрічки діти йдуть в коло, так як би несли повні міхи збіжжя до млина в одну сторону, а опісля ідуть в другу з повними міхами муки. До слів останньої стрічки стають знова вітряками і мелють зерно.

СІНОКОСИ.

В понеділок рано косив тато сіно, -
Косив тато, косив я, ми косили обидва!
А в вівторок рано грабав тато сіно,
Грабав тато, грабав я, ми грабали обидва.
А в середу рано сушив тато сіно,
Сушив тато, сушив я, ми сушили обидва.
А у четвер рано вітрив тато сіно,
Вітрив тато, вітрив я, обертали обидва.
А в п'ятницю рано складав тато сіно,
Складав тато, складав я, ми складали обидва.
А в суботу рано звозив тато сіно,
Звозив тато, звозив я, ми звозили обидва.
А в неділю рано їли коні сіно,
Спочив тато, спочив я, відпочили обидва.

Діти, що співають цю пісню, роблять при тому відповідні рухи: косять, грабають, сушать, і т.д.



ДРУЗІ

Василько й пес Бровко були нерозлучні друзі. Куди б не йшов Василько, Бровко від нього не відставав. Ані одної своєї прогулянки Василько не відбув без свого вірного друга. Великий на зріст, сильний, чорний, мов жук, Бровко самим своїм виглядом лякав людей і ніхто не відважився б скривдити Василька в його присутності.

Одного разу пішов Василько з Бровком по ягоди до лісу. Назбирав їх чимало та й почав вертатися до дому. Довелося йти полем. А на полі відбувалася косовиця – носили траву. Косовиця для Василька була святом. Та й не диво! Хіба ж не розкіш побігати по полі, з розгону кинутися на копицю сіна і, погрузнути в ній! Перевертатися в сні... Видісти на гору і відтіля скотитися додолу! Закортіло Василькові й цього разу таке зробити. Поставив ношик з ягодами, а сам у сіно та й почав перекидатися...

Раптом почув, що щось холодне й слизьке доторкнулося до його руки.

– Гадюка! – пронеслося в його голові. Мати багато страшного йому оповідала про гадюк і суворо наказувала бути обережним і уважним – стерегтися гадюк. А в їхніх околицях гадюк було чимало. Лише така думка з'явилася в його голові, як з копиці показалася величезна гадюка... Роздратована, що порушили її спокій, вона піднялася і ось-ось готова була кинутися на Василька... Василько з переляку закам'янів. Замість утікати, він з переляком давився на гадюку і з місця – ані руш! Гадюка своїми очима його мов зачарувала. Вона пильно дивилася на нього. Ще хвилинка, і Василько загинув би, але Бровко помітив гадюку і, мов стріла, кинувся на неї. Счинилася боротьба на життя й смерть. Бровко рвав гадюку зубами, топтав лапами... Гадюка кусала Бровка і в шию, і в груди, і в живіт. Але за декілька хвилин з гадюки залишилися лише шматки на землі. Бровко кудись побіг і цез.

Щойно за два тижні повернувся Бровко додому. Худий, знесилений, але здоровий. Батько оповів Василькові, що Бровка тому не було стільки часу дома, бо він лікувався. Пси знають таку траву, яка рятує їх від укусів гадюк.

З того часу Василько ще більше покохав свого друга Бровка і завжди про нього турбувався.

Федір Гай-Гаєвський

За читанкою для 5-ої класи
Зальцбург, 1946

ПЛЯН ОЩАДНОСТИ

Собачка Віки з самого малку навчилася чекати поштаря й приносити мені від нього листи. За цю прислугу вона одержувала від мене одного коржика. Часто бувало так, що Віки приносила від листоноші й кілька листів.

Одного дня прибігла Віки до мене в якомусь незвичайно оживленому настрої і подала листа. Як завжди – одержала в нагороду коржика. За кілька хвилин прибігла знову з одним листом. Це здивувало мене, але я дотримав умови і знову дав їй коржика. Як тільки побігла вона назад, я пішов за нею. Я побачив Віки на її кріслі: вона доїдала смачно другий коржик, а лапкою міцно притримувала ще один лист.

із "Юні Друзі" ч. 2-3, 1947

Столик для їдучок із прутиків

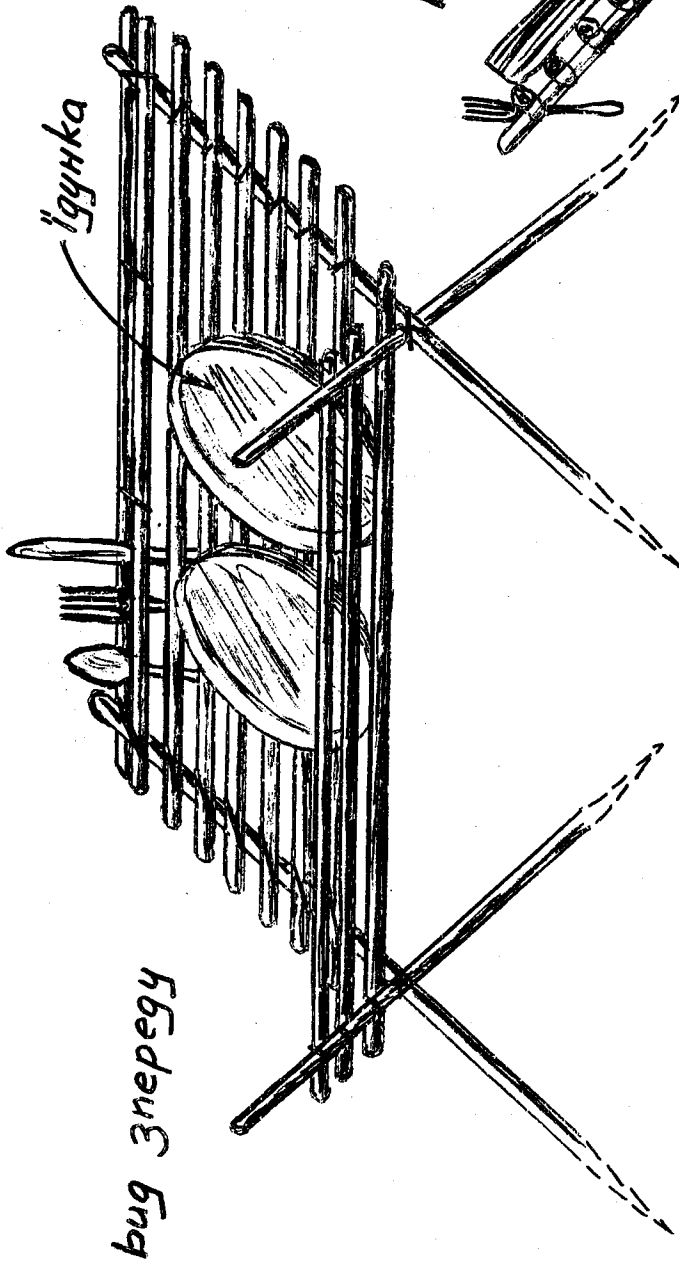

вид зверху

їдучка

вид збоку

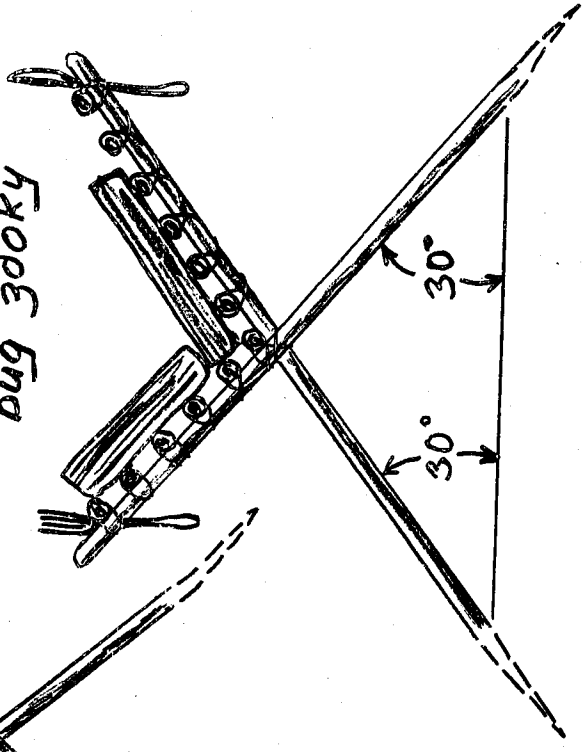

перев'язати шнурком

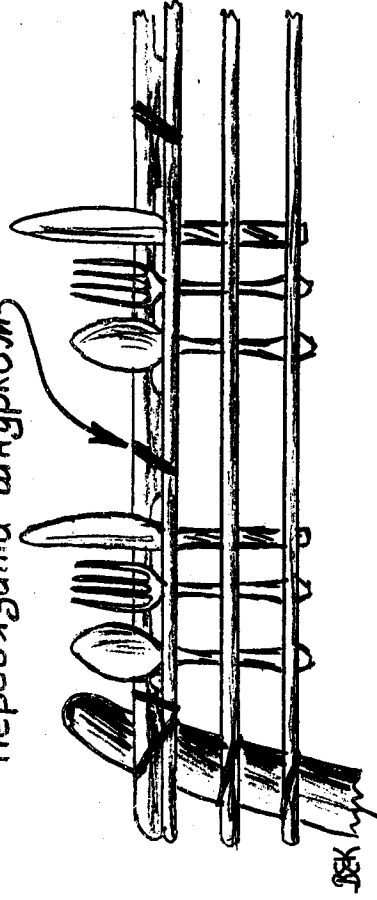

як зав'язувати ложку, виделка й ніж

пораб
Сірий Орел Денис

ЛІТНЕ НЕБО

ЗАХІДНИЙ НЕБОЗВІД

ПІВНІЧНИЙ НЕБОЗВІД

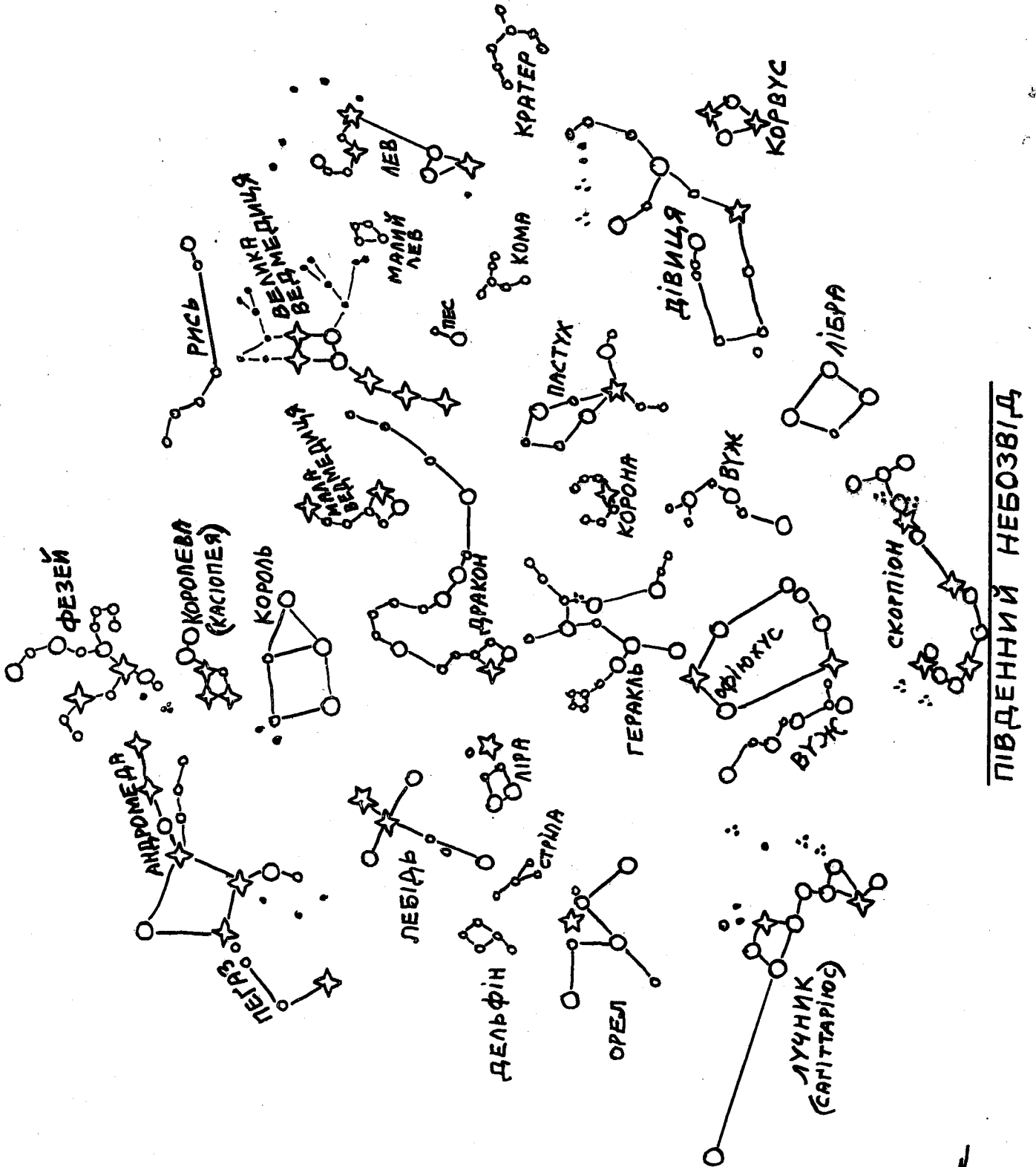

ПІВДЕННИЙ НЕБОЗВІД

СХІДНИЙ НЕБОЗВІД

ВІЖ